



PREFEITURA MUNICIPAL DE RIBEIRÃO CLARO ESTADO DO PARANÁ



PREFEITURA MUNICIPAL DE RIBEIRÃO CLARO SEDU/PARANACIDADE – PAM

EDITAL DE TOMADA DE PREÇOS 005/ 2014

INTRODUÇÃO

1. OBJETIVO DO PAM

O Estado do Paraná, através do Decreto nº 7933 de 12/04/2013 instituiu o **PLANO DE APOIO AO DESENVOLVIMENTO DOS MUNICÍPIOS – PAM**, com objetivo de contribuir com diversas ações setoriais, no desenvolvimento econômico e na equipamentação das municipalidades do Paraná.

O PAM conta com os recursos devolvidos do orçamento da Assembléia Legislativa do Paraná, bem como recursos dos Municípios como contrapartida, quando necessários, para a execução do projeto.

2. INSTAURADOR, SUPORTE LEGAL e REGIME DE CONTRATAÇÃO

O MUNICÍPIO de Ribeirão Claro, ora denominado licitador, torna público que às 08:40 horas do dia 21 de Julho do ano de 2014, na rua Osvaldo Amaral de Oliveira nº 555 em Ribeirão Claro, Paraná, Brasil, a Comissão de Licitação, integrada por membros indicados pelo órgão instaurador da licitação, através de documento hábil, receberá as propostas para execução da(s) obra(s) objeto da Tomada de Preços nº 005/20014. Esta licitação, sob regime de empreitada por preço global, do tipo menor preço, será regida pela Constituição do Estado do Paraná Artigo 27, Lei Complementar 123, de 14 de dezembro de 2006; Lei nº 8.666, de 21 de junho de 1993, e suas alterações posteriores, pelas disposições deste Edital e pelo modelo de Contrato em anexo.

3. INFORMAÇÕES, ESCLARECIMENTOS E ALTERAÇÃO DO EDITAL

3.1. Informações e esclarecimentos relativos ao edital, seus modelos, adendos e anexos poderão ser solicitados, **por escrito**, à Comissão de Licitação, até 05 (cinco) dias úteis antes da data limite para o recebimento das propostas (envelopes nº 1 e nº 2), sendo que as respostas serão enviadas **por escrito** a todas as proponentes, até 02 (dois) dias úteis antes do recebimento das propostas, sem identificar a proponente que deu origem à consulta.

3.2. A qualquer tempo, antes da data limite para o recebimento das propostas (envelopes nº 1 e nº 2), o licitador poderá, por sua própria iniciativa ou como consequência de algum esclarecimento solicitado por uma possível proponente, alterar os termos do Edital, mediante a emissão de um adendo.

3.3. Nos casos em que a alteração do Edital importe em modificação das propostas, o licitador prorrogará o prazo de entrega das mesmas.



PREFEITURA MUNICIPAL DE RIBEIRÃO CLARO
ESTADO DO PARANÁ



4. OBJETO, REGIME DE EXECUÇÃO, TIPO, PRAZO DE EXECUÇÃO, CAPITAL SOCIAL, GARANTIA DE MANUTENÇÃO DA PROPOSTA, CAPACIDADE DE EXECUÇÃO e PERCENTUAL DE GRANDES ITENS

4.1. A presente licitação tem por objeto a execução, sob regime de empreitada por preço global, tipo menor preço, da(s) seguinte(s) obra(s):

Local: Ruas na Sede do Município;

Objeto: **Recape em PMF, com 11.730,11 m², contendo os serviços de: lavagem e limpeza da pista; tapa-buraco com solocimento e PMF; pintura de ligação com emulsão; reperfilamento com Pré-misturado a Frio - PMF, recape com Pré-misturado a Frio - PMF e demais serviços constantes no projeto.**

- TRECHO 01: RODOVIA PR-151: entre Rua Expedicionários e Rua Romualdo Chiaroti
- TRECHO 02: RUA ROMUALDO CHIAROTI: entre Rua Cel. Emilio Gomes e Rua Dr. Vicente Machado
- TRECHO 03: RUA 13 DE MAIO: entre Rua Prof. Lourdes R. David e Rua Maria Assunção Pereira + Emissário (300,00 m)
- TRECHO 04: RUA (ACESSO A RODOVIA): Rodovia Municipal Aldo Articesso Siquerolli + Emissário (188,00 m)

Colocação de placas de comunicação visual;

Prazo de execução: 120 (cento e vinte) dias;

Capital Social Mínimo: R\$ 34.900,00 (trinta e quatro mil e novecentos reais);

Garantia de Manutenção de Proposta: R\$ 3.400,00 (três mil e quatrocentos reais);

Preço máximo: R\$ 349.685,00 (trezentos e quarenta e nove mil, seiscentos e oitenta e cinco reais);

A obra deverá ser executada em conformidade com o projeto, especificações técnicas, memoriais e demais documentos.

Sam 14

4.2. Entende-se por obra semelhante a que apresenta complexidade tecnológica e operacional aos serviços de pavimentação/revestimento previsto no objeto deste edital equivalente ou superior a :

Pré - Misturado a Frio – PMF

4.3. O valor do subtotal da planilha de serviços, de cada grande item, deverá respeitar o percentual pré-estabelecido na tabela abaixo, admitindo uma margem de variação para mais em até 20%. O valor que exceder esse percentual será pago junto com a última parcela do cronograma físico-financeiro.

ITEM	DESCRIÇÃO – GRANDES ITENS	PERCENTUAL DO VALOR GLOBAL
311.01	SERVIÇOS PRELIMINARES	0,55%
311.03	DRENAGEM	53,95%
311.04	BASE / SUB-BASE	0,83%
311.06	REVESTIMENTO	44,67%



PREFEITURA MUNICIPAL DE RIBEIRÃO CLARO ESTADO DO PARANÁ



4.4. Independentemente do valor apresentado pela proponente para cada grande item, o preço global da proposta não poderá ultrapassar o **Preço Máximo** estabelecido no **item 4.1**, sob pena de desclassificação.

4.5. O prazo de execução da(s) obra(s) será contado a partir do 10º (décimo) dia da data da assinatura do Contrato.

5. ÍNDICES FINANCEIROS

A proponente deverá comprovar, por meio do modelo nº 05 em anexo, sua capacidade financeira mediante a apresentação dos índices de liquidez geral (LG), liquidez corrente (LC) e endividamento (E), cujos valores limites são os a seguir estabelecidos:

(LG) (valor mínimo)	(LC) (valor mínimo)	(E) (valor máximo)
1,10	1,10	0,50

6. RECURSOS FINANCEIROS.

Das despesas com a contratação da empresa para a execução do objeto deste Edital, serão pagos com recursos da dotação orçamentária da SEDU – 6702.15451024.271, projeto atividade – Desenvolvimento Urbano e Regional Integrado.

7. PASTA TÉCNICA e ELEMENTOS INSTRUTORES.

7.1. A Pasta Técnica com o inteiro teor do edital e seus respectivos modelos, adendos e anexos poderá ser examinada no endereço mencionado no **item 2** em horário comercial, e será fornecida mediante a apresentação do recibo de pagamento no valor de R\$ 00,00 (XX reais). No caso de empresa, com sede fora do Município de Ribeirão Claro, a Pasta Técnica poderá ser adquirida através do correio, mediante a remessa do valor supracitado à conta nº 000, agência 000 do Banco 000, Ribeirão Claro - Paraná. Quando da solicitação da mesma, a empresa deverá anexar o comprovante do depósito efetuado. O licitador não assume responsabilidade com a proposta da proponente que não recebeu este convite, seus modelos e anexos diretamente do licitador. Neste caso, não serão aceitos protestos ou reclamações de empresas em relação a tais documentos, principalmente no que concerne ao **item 3.2**.

7.2. São parte integrante deste edital os seguintes elementos instrutores, bem como quaisquer adendos posteriores emitidos de acordo com o **item 3.2**:

- carta-credencial (Modelo nº 01);
- declaração de recebimento de documentos (Modelo 02);
- declaração de visita (Modelo nº 3);
- declaração de responsabilidade técnica (Modelo nº 4);
- capacidade financeira (Modelo nº 5);



PREFEITURA MUNICIPAL DE RIBEIRÃO CLARO ESTADO DO PARANÁ



- declaração de sujeição ao edital e inexistência de fato ou fatos supervenientes impeditivos da habilitação (Modelo nº 6);
- carta-proposta de preços (Modelo nº 7);
- planilha de serviços (Modelo nº 8);
- cronograma físico-financeiro (Modelo nº 9);
- declaração de compromisso de utilização de produtos e subprodutos de madeira de origem exótica ou de origem nativa de procedência legal (Modelo nº 10);
- declaração de fornecimento de produtos e subprodutos de madeira de origem exótica ou de origem nativa de procedência legal (Modelo nº 11);
- declaração de que a proponente enquadra-se como pequena ou micro empresa para os fins da Lei Complementar 123/06 (Modelo nº 12);
- declaração, sob penas da lei, que não mantém em seu quadro de pessoal menores de 18 (dezoito) anos em horário noturno de trabalho ou em serviços perigosos ou insalubres, não mantendo ainda, em qualquer trabalho, menores de 16 (dezesseis) anos, salvo na condição de aprendiz, a partir de 14 (quatorze) anos (Modelo nº 13);
- modelo de Contrato de Empreitada (Modelo nº 14);
- anexo I do Contrato ;
- elementos gráficos (plantas e documentos gráficos) (Anexo II);
- especificações técnicas e memoriais (Anexo III);
- relação de serviços e quantidades (Anexo IV).

7.3 Mediante solicitação por escrito do proponente, a Comissão de Licitação disponibilizará a planilha de serviços (Modelo 08) em meio digital .

8. CONDIÇÕES DE PARTICIPAÇÃO

8.1. Poderão participar da presente licitação:

- 1) Empresa do ramo cadastrada, nas condições exigidas pela Lei nº 8.666, de 21 de junho de 1993 e suas alterações, na Secretaria de Estado da Administração e Previdência do Paraná - SEAP, com certificado de cadastro em vigência na data limite estabelecida para o recebimento das propostas (envelopes nº 1 e nº 2), ou;
- 2) Empresa do ramo cadastrada, nas condições exigidas pela Lei nº 8.666, de 21 de junho de 1993 e suas alterações, em outros órgãos ou entidades da administração pública, com certificado de cadastro em vigência na data limite estabelecida para o recebimento das propostas (envelopes nº 1 e nº 2), ou;
- 3) Empresas que preencham as condições exigidas para o cadastramento nos termos do art. 22, § 2º da Lei nº 8.666/93.

8.2. Está impedido(a) de participar da licitação:

- 1) o autor do projeto básico ou executivo da obra;
- 2) empresa ou consórcio de empresas responsável pela elaboração do projeto básico ou executivo da obra, ou da qual o autor do projeto seja dirigente, gerente, acionista ou



PREFEITURA MUNICIPAL DE RIBEIRÃO CLARO ESTADO DO PARANÁ



detentor de mais de 5% (*cinco por cento*) do capital com direito a voto, controlador, responsável técnico ou subcontratado;

3) empresa expressamente declarada inidônea por qualquer órgão da administração direta ou indireta federal, estadual ou municipal, ou que tenha suspenso seu direito de licitar ou impedida de contratar com o licitador.

4) servidor ou dirigente vinculado ao licitador;

5) consórcio de empresas.

8.3. Empresa que faz parte de um mesmo grupo econômico ou financeiro pode apresentar somente uma única proposta, sob pena de rejeição de todas.

9. APRESENTAÇÃO E ENTREGA DAS PROPOSTAS

9.1. A proponente arcará com todos os custos relativos à elaboração e submissão de sua proposta. O licitador não será responsável direta ou indiretamente por nenhum desses custos, independentemente do desenvolvimento do processo licitatório.

9.2. A proponente deverá entregar à Comissão de Licitação no local, data e hora fixados neste edital, os envelopes:

a) ENVELOPE Nº 1 - HABILITAÇÃO PRELIMINAR;

b) ENVELOPE Nº 2 - PROPOSTA DE PREÇOS.

Os envelopes deverão ser entregues fechados e inviolados, contendo em sua parte externa e frontal os dizeres:

RAZÃO SOCIAL
TOMADA DE PREÇOS Nº 005/2014
ENVELOPE Nº 1 – HABILITAÇÃO PRELIMINAR
DATA

RAZÃO SOCIAL
TOMADA DE PREÇOS Nº 005/2014
ENVELOPE Nº 2 – PROPOSTA DE PREÇOS
DATA

9.3. A proposta (*envelopes nº1 e nº2*) poderá ser entregue diretamente pela proponente à Comissão de Licitação ou enviada pelo correio ou outro serviço de entrega. Entretanto, a Comissão de Licitação não será responsável por qualquer perda de proposta (*envelopes nº1 e nº2*) enviada pelo correio ou outro serviço de entrega, ou pelo atraso na entrega da mesma.



PREFEITURA MUNICIPAL DE RIBEIRÃO CLARO ESTADO DO PARANÁ



9.4. A proposta, os demais documentos, bem como toda a correspondência trocada entre a proponente e o licitador deverão ser escritos em língua portuguesa. Documentos de apoio, como ilustrações, catálogos, folhetos e outros similares, podem ser versados em outro idioma desde que acompanhados de tradução (por tradutor juramentado) para o idioma português.

9.5. No horário estabelecido neste edital e aberto o primeiro envelope, nenhuma outra(s) proposta(s) (*envelopes n°1 e n°2*) será(ão) recebida(s).

10. HABILITAÇÃO PRELIMINAR - ENVELOPE Nº 1

10.1. Os documentos necessários à habilitação poderão ser apresentados em original, cópia autenticada (em tabelião de notas ou pela Comissão de Licitação na sessão de recebimento das propostas em confronto com o original), ou publicação em órgão de imprensa e deverão estar com prazo de validade em vigor. Quando o prazo de validade não estiver expresso no documento, o mesmo será aceito desde que a data de emissão não seja anterior a 60 (*sessenta*) dias da data limite para o recebimento das propostas, exceto para o documento referente aos **itens 10.2, 1 “e”, “f”, “g”, 3 “e”, “h”, 4 “b” e “c”**. As folhas deverão, preferencialmente, estar numeradas em ordem crescente e rubricadas pela proponente.

10.2. Deverão estar inseridos no envelope nº 1:

1) Quanto à Habilitação Jurídica:

- a) certificado de cadastro em vigência, conforme item 08.1;
- b) declaração, sob penas da lei, que não mantém em seu quadro de pessoal menores em horário noturno de trabalho ou em serviços perigosos ou insalubres, não mantendo ainda, em qualquer trabalho, menores de 16 (dezesesseis) anos, salvo na condição de aprendiz, a partir de 14 (quatorze) anos (Lei 10.097/00) (*Modelo nº 13*);
- c) declaração de compromisso de utilização de produtos e subprodutos de madeira de origem exótica, ou de origem nativa de procedência legal, (*Modelo nº 10*);
- d) declaração de que a proponente enquadra-se como pequena ou micro empresa para os fins da Lei Complementar 123/06 (*Modelo nº 12*), **quando for o caso**.
- e) prova de inscrição da proponente no Cadastro Nacional de Pessoa Jurídica do Ministério da Fazenda (CNPJ).
- f) registro comercial, RG e CPF no caso de empresário individual.
- g) ato constitutivo, estatuto ou contrato social em vigor, inclusive a última alteração contratual, devidamente registrada, em se tratando de sociedades empresariais, no caso de sociedades por ações acompanhado de documento de eleição dos seus administradores.

OBS: os documentos podem ser substituídos por certidão simplificada da Junta Comercial, desde que constem os nomes dos representantes legais do licitante e o ramo de atividade, com data de expedição não superior a 06 (seis) meses.

2) Quanto à Regularidade Fiscal e Trabalhista:



PREFEITURA MUNICIPAL DE RIBEIRÃO CLARO ESTADO DO PARANÁ



- a) prova de regularidade com as fazendas:
- federal mediante a apresentação de certidão conjunta negativa de débitos relativos a tributos federais e dívida ativa da União;
 - estadual mediante a apresentação de certidão de regularidade fiscal e a certidão negativa de dívida ativa de tributos estaduais emitida pela respectiva Secretaria de Estado da Fazenda do Estado da sede da empresa;
 - municipal mediante a apresentação de certidão negativa emitida pela respectiva Secretaria de Fazenda da sede da empresa.

OBS: No caso em que a certidão negativa de débito de tributos/regularidade fiscal e a certidão negativa de dívida ativa forem unificadas, este documento único poderá ser apresentado.

- b) prova de regularidade de débito expedida pelo INSS (CND) e prova de situação regular perante o Fundo de Garantia por Tempo de Serviço - FGTS (CRS);
- c) prova de inexistência de débitos inadimplidos perante a Justiça do Trabalho – Certidão Negativa de Débitos Trabalhistas – CNDT (Lei nº 12.440/2011).

OBS: No caso da proponente pretender executar o contrato através de filial, deverão ser apresentados todos os documentos acima, tanto da matriz quanto da filial.

3) Quanto à Qualificação Técnica:

- a) Certidão negativa de Falência expedida pelo distribuidor da sede da pessoa jurídica ou negativa de execução patrimonial expedida no domicílio da pessoa física, dentro do prazo de validade;
- b) prova de registro no Conselho Regional de Engenharia, Arquitetura e Agronomia - CREA;
- c) declaração de recebimento de documentos (*Modelo nº 02*);
- d) declaração de visita (*Modelo nº 03*), expedido pelo licitador. A proponente, através de representante devidamente habilitado junto ao CREA, quando da visita ao local da obra deve obter, por sua exclusiva responsabilidade, toda a informação necessária para o preparo de sua proposta;
- e) atestado(s) e/ou declaração(s) **em nome da proponente**, expedido(s) por pessoa jurídica de direito público ou privado, de execução de, no mínimo, uma obra de semelhante complexidade tecnológica e operacional equivalente ou superior às solicitadas no item 04.2, em quantidade igual ou superior conforme definido a seguir:

DESCRIÇÃO SERVIÇO	QUANTIDADE MÍNIMA
Pré-Misturado a Frio - PMF	200,00 ton

OBS: Para atendimento das quantidades mínimas acima, a quantidade de cada um dos serviços deverá ser atendida integralmente em um dos atestado(s) ou declaração(s), não sendo permitida a soma das quantidades de um mesmo serviço em mais de um atestado ou declaração.

- f) declaração de responsabilidade técnica, indicando o responsável técnico pela execução da obra (*Modelo nº 04*) até o seu recebimento definitivo pelo licitador;



PREFEITURA MUNICIPAL DE RIBEIRÃO CLARO ESTADO DO PARANÁ



- g) a declaração, acima exigida, deverá(ao) ser acompanhada de “Certificado de Acervo Técnico Profissional – CAT” do responsável(eis) técnico(s) indicado, emitido(s) pelo “Conselho Regional de Engenharia e Arquitetura – CREA”, de execução de, no mínimo, uma obra de semelhante complexidade tecnológica e operacional equivalente ou superior à solicitada no item 4.2;
- h) comprovação de vínculo, através de registro em carteira e ficha de registro ou contrato de prestação de serviços, entre o responsável técnico pela execução da obra e a proponente. Para dirigente ou sócio de empresa, tal comprovação poderá ser feita através da cópia da ata da assembléia de sua investidura no cargo ou contrato social;
- i) relação de disponibilidade de veículos, máquinas e equipamentos a serem disponibilizados para a execução da(s) obra(s), conforme Anexo I, caso não conste a relação mínima neste anexo a proponente deverá apresentar sua relação de veículos, máquinas e equipamentos conforme análise do projeto, constando o nome, número do RG, assinatura do responsável legal e nome, número do registro no CREA e assinatura do responsável técnico indicado, com declaração expressa de sua disponibilidade durante a execução, sob pena de inabilitação (*Modelo nº 15*);
- j) cronograma de utilização de veículos, máquinas e equipamentos (*Modelo nº 16*), devidamente preenchido, com base na relação de disponibilidade do item anterior, constando nome, nº RG e assinatura do responsável legal pela empresa e nome, número do registro no CREA e assinatura do responsável técnico indicado.

4) Quanto à Qualificação Econômica Financeira:

- a) prova de capacidade financeira conforme *Modelo nº05*, apresentando as demonstrações contábeis do último exercício social. Deverão ser apresentados os índices de:
- liquidez geral (*LG*); liquidez corrente (*LC*); e endividamento (*E*), tais índices serão calculados como se segue:

$LG = (AC + RLP) / (PC + ELP)$
$LC = (AC / PC)$
$E = (PC + ELP) / (AC + RLP + AP)$

onde:

- AC = ativo circulante
- PC = passivo circulante
- AP = ativo permanente
- RLP = realizável a longo prazo
- ELP = exigível a longo prazo

OBS: Os índices deverão ser apresentados com 2 (duas) casas decimais, desprezando-se as demais, obedecendo-se os limites previstos no item 5.

- b) demonstrações financeiras do último exercício social (*balanço patrimonial anual com demonstrações contábeis de resultados*), já exigível. O balanço patrimonial anual com as demonstrações contábeis, devidamente assinado



PREFEITURA MUNICIPAL DE RIBEIRÃO CLARO ESTADO DO PARANÁ



por contabilista registrado no Conselho Regional de Contabilidade e o representante legal da empresa, deverá vir acompanhado dos termos de abertura e de encerramento do Livro Diário, devidamente registrados e assinados. O balanço das sociedades anônimas ou por ações deverá ser apresentado em publicação no Diário Oficial. O(s) mesmo(s) deverá(ão) ser assinado(s) por contabilista registrado no Conselho Regional de Contabilidade.

- c) comprovação do capital social, integralizado e registrado na forma da lei, de valor igual ou superior ao estabelecido no **item 4.1**, para proponente brasileira ou valor equivalente na moeda do país de origem para empresa estrangeira, considerada para a conversão a taxa de câmbio, tipo comercial, para venda estabelecida pelo Banco Central em vigor 30 (trinta) dias anteriores à data limite estabelecida para o recebimento das proposta (*envelopes n°1 e n°2*) pela Comissão;

OBS: O valor do capital social poderá ser atualizado pela proponente, para a data limite estabelecida para o recebimento das propostas (*envelopes n°1 e n° 2*), através de índices oficiais específicos para o caso.

- d) Declaração de que concorda com todas as condições estabelecidas no presente edital e documentos pertinentes, bem como, de inexistência de fatos supervenientes impeditivos da habilitação (*Modelo n° 06*), em anexo.
- e) Recibo ou guia de depósito comprovando o recolhimento na tesouraria do licitador, da garantia de manutenção da proposta, conforme **item 4.1**.

10.3. É vedada, sob pena de inabilitação, a indicação de um mesmo responsável técnico ou utilização de seu acervo técnico por mais de uma proponente.

11. PROPOSTA DE PREÇOS - ENVELOPE Nº 2

11.1. Deverá ser apresentado um envelope n°2, devidamente fechado e inviolado, contendo os documentos abaixo relacionados, em uma via original. As folhas deverão ser, preferivelmente, numeradas em ordem crescente e rubricadas por elemento credenciado da proponente.

1) Carta-proposta de Preços (*Modelo n° 07*), datilografada ou impressa sem rasura e entrelinhas. Cada proponente deverá apresentar somente uma única carta-proposta de preços que deverá conter:

- a) razão social, CPNJ, endereço, telefone, "*fac-simile*", e-mail, etc;
- b) data;
- c) preço global do objeto em moeda brasileira corrente, grafado em algarismos e por extenso;
- d) prazo de execução do objeto em dias;
- e) prazo de validade da proposta (*mínimo de 60 dias*), contados a partir da data limite estabelecida para o recebimento das propostas (*envelopes n°1 e n°2*) pela Comissão de Licitação;
- f) nome do titular ou do representante legalmente constituído com respectiva assinatura.

OBS: Em casos excepcionais, previamente à expiração do prazo original de validade da proposta, o licitador poderá solicitar às proponentes uma prorrogação específica no prazo



PREFEITURA MUNICIPAL DE RIBEIRÃO CLARO ESTADO DO PARANÁ



de validade. A solicitação e as respostas deverão ser formuladas por escrito. No caso da proponente recusar-se a estender o prazo de validade da proposta, sua proposta será rejeitada. Caso a proponente concorde com a dilatação do prazo solicitado, não será permitido modificar a respectiva proposta, nem ser motivo para arguir futuramente qualquer alteração de preços.

2) Planilha de Serviços, datilografada ou impressa sem rasura e entrelinhas, e deverá ser preenchida conforme Modelo nº 08. O licitante deverá apresentar a planilha obrigatoriamente contendo as quantidades e a descrição completa de todos os itens na forma constante na planilha de serviços, sob pena de desclassificação.

3) Cronograma Físico-Financeiro (Modelo nº 09), devidamente preenchido, com o respectivo equilíbrio físico-financeiro constando o nome, número do registro no CREA e assinatura do responsável técnico indicado e o nome, número do RG e assinatura do responsável legal pela empresa.

12. DISPOSIÇÕES REFERENTES À PROPOSTA DE PREÇOS

12.1. A apresentação da proposta de preços na licitação será considerada como evidência de que a proponente examinou completamente os projetos, as especificações e demais documentos, que os comparou entre si, que obteve as informações necessárias sobre qualquer ponto duvidoso e que os documentos da licitação lhe permitiram preparar uma proposta de preços completa e satisfatória.

12.2. Os serviços deverão ser relacionados na planilha de Serviços (*Modelo nº 08*), na coluna "DISCRIMINAÇÃO DOS SERVIÇOS".

12.3. As quantidades deverão ser relacionadas na Planilha de Serviços (*Modelo nº 08*), na coluna "QUANTIDADES".

12.4. Os preços unitários propostos deverão ser relacionados na Planilha de Serviços (*Modelo nº 08*), na coluna "PREÇO UNITÁRIO", e deverão ser apresentados para cada serviço, de conformidade com o projeto, as especificações e as demais peças fornecidas pelo licitador.

12.5. Deverão estar incluídos nos preços unitários: materiais, equipamentos, aparelhos, ferramentas, instrumentos, materiais de consumo, mão-de-obra, dissídios coletivos, seguros em geral, encargos de legislação social, trabalhista, previdenciária, infortúnio do trabalho, hospedagem, locomoções, tributos, administração, lucro e quaisquer outras despesas necessárias não especificadas neste Edital, mas julgadas essenciais à execução da obra.

12.6. Os preços parciais deverão ser relacionados na Planilha de Serviços (*Modelo nº 08*), na coluna "PREÇO PARCIAL" e será obtido pela multiplicação da quantidade pelo preço unitário.

12.7. Os preços subtotais deverão ser relacionados na Planilha de Serviços (*Modelo nº 08*) na coluna "PREÇO SUBTOTAL" e serão a soma dos preços parciais de cada grande item da planilha de serviços.



PREFEITURA MUNICIPAL DE RIBEIRÃO CLARO ESTADO DO PARANÁ



12.8. O preço total deverá ser relacionado na Planilha de Serviços (*Modelo nº 08*) na coluna “PREÇO TOTAL” e será a soma dos preços subtotais de cada grande item da planilha de serviços.

12.9. Fica entendido que os projetos, as peças gráficas, as especificações técnicas, memoriais e todos os documentos são complementares entre si, de modo que qualquer detalhe, que se mencione em um e se omita em outro será considerado especificado e válido.

13. RECEPÇÃO E ABERTURA DAS PROPOSTAS

13.1. No local, dia e hora fixados neste edital, a Comissão de Licitação receberá os envelopes nº 1 e nº 2, fechados e inviolados, de cada proponente. Rubricará, juntamente com os representantes que assim o desejarem, os **envelopes nº 2** que contém as propostas de preços e procederá à abertura dos **envelopes nº 1** que contém a documentação de habilitação que será submetida ao exame da Comissão de Licitação e das proponentes interessadas.

13.2. Juntamente com o recebimento dos envelopes nº 1 e nº 2 o representante da proponente, se não for membro integrante da diretoria e querendo participar ativamente (*com poderes legais para representar a proponente*) da sessão, deverá apresentar à Comissão de Licitação a credencial (*Modelo nº 01*) com firma reconhecida, ou através de procuração passada em cartório. **A credencial é documento avulso e não deve estar inserida em nenhum dos envelopes.**

13.3. Uma mesma pessoa não poderá representar mais de uma proponente.

13.4. Em nenhuma hipótese será concedido prazo para apresentação ou substituição de documentos exigidos e não inseridos nos **envelopes nº 1 e nº 2**, ressalvados os erros e omissões sanáveis. No entanto, é facultado à Comissão de Licitação realizar diligências destinadas a esclarecer a instrução do processo licitatório em qualquer fase da licitação, solicitar informações ou esclarecimentos complementares que julgar necessários, bem como, solicitar o original de documento da proponente, devendo a mesma apresentá-lo num prazo máximo de 48 (*quarenta e oito*) horas, a partir do recebimento da solicitação.

13.5. Após a rubrica dos documentos, a Comissão de Licitação oportunizará aos representantes presentes a possibilidade de analisar a documentação de habilitação dos demais proponentes, que poderão impugnar, por escrito, algum documento apresentado em desacordo com o edital. Não havendo manifestação por parte dos proponentes a Comissão encerrará a sessão informando que o resultado do julgamento da habilitação será encaminhado aos interessados pelos meios usuais de comunicação (*edital, “fac-simile”, publicação na imprensa oficial*).

13.6. Será lavrada ata circunstanciada da reunião, que registrará as impugnações, observações e demais ocorrências, e será assinada pela Comissão de Licitação e pelas proponentes presentes que assim o desejarem.

13.7. Será inabilitada a proponente que deixar de apresentar qualquer documento exigido, exceto o do **item 13.2**, desde que a informação que nele deveria estar contida, certificada



PREFEITURA MUNICIPAL DE RIBEIRÃO CLARO ESTADO DO PARANÁ



ou atestada não puder ser suprida por outro documento apresentado ou estar disponível em site oficial. Não serão aceitos protocolos em substituição a documentos.

13.8. A ausência de assinatura em documento emitido pela proponente poderá ser suprida se o representante estiver presente na sessão e possuir poderes para ratificar o ato, devendo tal fato ser registrado em ata.

13.9. Serão aceitas as certidões em original, cópia autenticada ou obtidas pela Internet, dentro do prazo de validade, sujeitando-as às verificações caso necessário. No caso de divergência entre os dados constantes da certidão apresentada e os dados constantes da verificação, prevalecerá esta.

13.10. Se todas as proponentes forem inabilitadas a Comissão de Licitação poderá fixar o prazo de 8 (oito) dias úteis para apresentação de nova documentação.

13.11. A partir da divulgação do resultado do julgamento as proponentes terão o prazo de 05 (cinco) dias úteis para interposição de recurso, se assim o desejarem, observando-se o disposto no Artigo nº 109 da Lei Federal nº 8.666/93 e suas alterações. Não havendo recursos, ou definitivamente julgados, a Comissão comunicará às proponentes a data da sessão de abertura dos **envelopes nº 2**, através dos meios usuais de comunicação (*edital*, *“fac-simile”*, *publicação na imprensa oficial*).

13.12. Caso a Comissão de Licitação conclua o exame dos documentos de habilitação na própria sessão, anunciará o respectivo resultado. Se todas as participantes renunciarem ao prazo para interposição de recurso, quanto à fase de habilitação preliminar, mediante manifestação expressa a constar na respectiva ata que deverá ser assinada por todas as proponentes, a Comissão de Licitação devolverá, mediante recibo ou protocolo, às proponentes inabilitadas os respectivos envelopes nº 2 e procederá à abertura dos envelopes nº 2 das proponentes habilitadas.

14. ABERTURA DO ENVELOPE Nº 2 - PROPOSTA DE PREÇOS

14.1. Na data fixada para a reunião de abertura dos **envelopes nº 2**, a Comissão de Licitação devolverá à proponente não habilitada o respectivo **envelope nº 2**, fechado e inviolado. Caso a proponente não habilitada não se fizer representar neste ato o **envelope nº 2** será devolvido, através dos meios convencionais, após a homologação da licitação.

14.2. A Comissão de Licitação procederá à abertura dos **envelopes nº 2** das proponentes habilitadas, examinará a documentação apresentada, lendo em voz alta o nome da proponente, o objeto, o preço global, o prazo de execução e o prazo de validade de cada proposta que serão rubricadas pela Comissão de Licitação e pelos representantes das proponentes presentes que assim o desejarem.

14.3. Da reunião de abertura dos **envelopes nº 2** será lavrada ata circunstanciada que será assinada pela Comissão de Licitação e representantes das empresas proponentes presentes.

14.4. O critério a ser utilizado no julgamento das propostas será o menor preço global analisado, desde que cumprido o exigido no edital. A Comissão de Licitação poderá relevar,



PREFEITURA MUNICIPAL DE RIBEIRÃO CLARO ESTADO DO PARANÁ



numa proposta, qualquer informalidade, não harmonização ou irregularidade de natureza secundária, formal que não constitua um desvio significativo, desde que não prejudique ou afete a classificação relativa de qualquer outra proponente.

14.5. A ausência de assinatura na proposta, planilha ou cronograma físico-financeiro poderá ser suprida se o representante estiver presente na sessão e possuir poderes para ratificar o ato, devendo tal fato ser registrado em ata.

14.6. A Comissão de Licitação fará a conferência da proposta de preços, planilha de serviços e cronograma físico-financeiro. Constatado erro aritmético ou de anotação no preenchimento serão efetuadas as devidas correções.

14.7. No caso de haver divergência entre o preço grafado em algarismos e o grafado por extenso, prevalecerá o último a menos que, na opinião da Comissão de Licitação, exista um erro grosseiro e óbvio, ou ainda, na omissão de um desses valores (algarismo ou extenso) a proposta será válida desde que não haja dúvidas sobre o preço apresentado.

14.8. Se existir diferença entre a quantidade proposta e a exigida no edital, prevalecerá esta.

14.9. Se existir erro aritmético na multiplicação da quantidade pelo preço unitário, o preço unitário prevalecerá a menos que, na opinião da Comissão de Licitação, exista um erro grosseiro e óbvio no preço unitário. Neste caso, o preço parcial cotado prevalecerá e o preço unitário será corrigido.

14.10. Nos casos em que houver diferença entre o preço global indicado na planilha de serviços e o preço global analisado, prevalecerá este.

14.11. Se o valor de um grande item (**item 4.3**) ultrapassar o percentual máximo admissível estabelecido, a diferença entre o valor proposto pela proponente e o máximo admissível será remanejado para a última parcela do cronograma físico-financeiro.

14.12. A Comissão de Licitação fará a conferência do cronograma físico-financeiro e procederá a correção se constatado erro, desequilíbrio físico-financeiro e/ou a necessidade de ajuste face o contido no **item 4.3**. A simples correção de erro, desequilíbrio físico-financeiro e/ou de ajuste não acarretará a desclassificação da mesma.

14.13. O cronograma físico-financeiro corrigido deverá ser aceito expressamente pela proponente. Caso a proponente rejeite a correção, a sua proposta será desclassificada.

14.14. Será desclassificada a proposta:

- a) elaborada em desacordo com o presente edital;
- b) cujo valor global analisado for superior ao estabelecido no **item 4.1**;
- c) que proponha qualquer oferta de vantagens não previstas no edital;
- d) que apresentar preços ou vantagens baseadas nas ofertas das demais proponentes;
- e) que apresente preços unitários simbólicos, irrisórios ou de valor zero;
- f) que não aceite correção do cronograma físico-financeiro;



PREFEITURA MUNICIPAL DE RIBEIRÃO CLARO ESTADO DO PARANÁ



g) que venha a ser considerada inexequível pela Comissão de Licitação, após procedimento para apurar a viabilidade técnica e econômica do preço global proposto, quando for razoável concluir que a proponente não é capaz de executar o Contrato ao preço de sua oferta.

14.15. Consideram-se inexequíveis as propostas cujos preços globais analisados sejam inferiores a 70% (setenta por cento) do menor dos seguintes valores:

- a) média aritmética dos preços globais analisados, das propostas superiores a 50% (cinquenta por cento) do preço orçado pelo licitador, ou
- b) preço global orçado pelo licitador.

14.16. A proponente deverá estar apta, quando solicitada pela Comissão de Licitação, a apresentar uma detalhada composição de preços unitários que demonstrem a viabilidade técnica e econômica do preço global proposto para a obra. A composição de preço deverá ser entregue por escrito ao presidente da Comissão de Licitação, no prazo a ser fixado pela mesma, após o recebimento da solicitação. A não apresentação da composição detalhada dos preços unitários será considerada como prova da inexequibilidade da proposta de preço.

14.17. Da proponente vencedora, cujo preço global analisado for inferior a 80% (oitenta por cento) do menor preço a que se referem as alíneas “a” e “b” do item 14.15, será exigida, para assinatura do contrato, prestação de garantia adicional igual à diferença entre o valor resultante do item 14.15 e o preço global analisado.

14.18. Se todas as propostas de preços forem desclassificadas, a Comissão de Licitação poderá fixar o prazo de 8 (oito) dias úteis para apresentação de nova proposta de preços.

14.19. Ocorrendo empate no preço global analisado entre duas ou mais propostas de preços, a Comissão de Licitação procederá ao sorteio em sessão pública, para se conhecer a ordem de classificação, desde que não ocorra o disposto no item 15.

14.20. A classificação das propostas será comunicada às proponentes através dos meios usuais de comunicação (*edital*, “*fac-simile*” e *publicação na imprensa oficial*). A partir da divulgação do resultado do julgamento as proponentes terão o prazo de 05 (cinco) dias úteis para interposição de recurso, se assim o desejarem, observando-se o disposto no Artigo nº 109 da Lei Federal nº 8.666/93 e suas alterações.

14.21. Não havendo recursos, ou definitivamente julgados, será declarado o vencedor.

15. DA COMPROVAÇÃO DA REGULARIDADE FISCAL E DO DIREITO DE PREFERÊNCIA DAS MICROEMPRESAS E EMPRESAS DE PEQUENO PORTE (LC nº 123)

15.1. As microempresas e empresas de pequeno porte deverão apresentar toda a documentação exigida para efeito de comprovação de sua regularidade fiscal (item 10.2, 2 “a” e “b”), mesmo que apresente alguma restrição, neste caso sendo habilitadas sob condição.



PREFEITURA MUNICIPAL DE RIBEIRÃO CLARO ESTADO DO PARANÁ



15.2. Será assegurado, como critério de desempate, a preferência de contratação para as microempresas e empresas de pequeno porte.

15.3. Considerar-se-á empate quando as propostas apresentadas por microempresas e empresas de pequeno porte sejam iguais ou até 10% superiores à proposta de menor preço classificada, desde que esta não tenha sido apresentada por outra microempresa ou empresa de pequeno porte.

15.4. Ocorrendo o empate acima descrito, a microempresa ou empresa de pequeno porte melhor classificada poderá apresentar nova proposta de preço inferior à menor proposta classificada, na própria sessão se presente o representante com poder para ofertar nova proposta ou no prazo de 24 horas se não estiver presente. Uma vez apresentada nova proposta em valor inferior será considerada vencedora do certame e adjudicado o objeto em seu favor.

15.5. No caso de microempresa ou empresa de pequeno porte ser declarada vencedora do certame e havendo alguma restrição na comprovação de sua regularidade fiscal, ser-lhe-á concedido prazo de 02 (dois) dias úteis, prorrogáveis por igual período a critério do licitador, para a regularização da restrição e emissão de eventuais certidões negativas ou positivas com efeitos de negativa.

15.6. As certidões deverão ser entregues à comissão de licitação dentro do prazo acima, para efeito de posterior assinatura de contrato, sob pena de decair o direito à contratação da proponente e aplicação das sanções previstas no art. 81 c/c 87 da Lei 8.666/93.

15.7. Após a entrega das certidões e análise quanto à regularidade fiscal da proponente, a Comissão de Licitação decidirá quanto à habilitação final da mesma, que será comunicada às proponentes através dos meios usuais de comunicação (*edital*, "*fac-simile*" e *publicação na imprensa oficial*). A partir da divulgação do resultado do julgamento as proponentes terão o prazo de 05 (cinco) dias úteis para interposição de recurso, se assim o desejarem, observando-se o disposto no Artigo nº 109 da Lei Federal nº 8.666/93 e suas alterações.

15.8. Caso a proponente vencedora não apresente os documentos exigidos no item 15.5, ou não ocorrendo a contratação ou a apresentação de nova proposta de preços pela microempresa ou empresa de pequeno porte melhor classificada, serão convocadas as microempresas e empresas de pequeno porte remanescentes que se enquadrem na hipótese do **item 15.3**, segundo a ordem de classificação.

15.9. Na hipótese de não contratação de microempresa ou empresa de pequeno porte, nos termos dos itens anteriores, o objeto será adjudicado em favor da proposta de menor preço originalmente vencedora do certame.

16 ADJUDICAÇÃO E CONTRATAÇÃO

16.1. A execução da obra dar-se-á mediante termo de Contrato de Empreitada, a ser firmado entre o licitador e a proponente vencedora da licitação, após análise desta licitação pelo PARANACIDADE.



PREFEITURA MUNICIPAL DE RIBEIRÃO CLARO ESTADO DO PARANÁ



16.2. A proponente vencedora será convocada para assinar o termo de Contrato de Empreitada (Modelo nº 14), dentro do prazo máximo de 5 (*cinco*) dias úteis, sob pena de decair do direito de contratação e sujeitando-se às penalidades previstas em lei.

16.3. A proponente vencedora deverá apresentar para celebração do contrato, quitação de débito junto ao Conselho Regional de Engenharia Arquitetura e Agronomia – CREA, ou visto, quando a empresa não tiver sede no Estado do Paraná. Se a proponente vencedora for estrangeira com sede no Exterior, deverá apresentar, para celebração do contrato, o registro e quitação de débito junto ao Conselho Regional de Engenharia Arquitetura e Agronomia – CREA/PR.

16.3.1. O responsável técnico só poderá ser substituído após a contratação, e o substituto deverá atender o item 10.2, 3, letras “e, f, g e h”, com expressa autorização do licitador.

16.4 É facultado ao licitador, quando a convocada não assinar o termo de Contrato, convocar as proponentes remanescentes, na ordem de classificação, para fazê-lo em igual prazo e nas mesmas condições propostas pelo primeiro classificado, ou solicitar a revogação da presente licitação independentemente da cominação prevista no Art. 81 da Lei nº 8.666/93.

17 GARANTIA DE MANUTENÇÃO DA PROPOSTA, GARANTIA DE EXECUÇÃO E ADICIONAL

17.1. Para participar da licitação, a proponente deverá depositar como garantia de manutenção da proposta a importância fixada no **subitem 4.1**.

17.2. O recolhimento da garantia de manutenção da proposta se dará na tesouraria do licitador, que emitirá recibo ou guia de depósito comprovando o recolhimento.

17.3. A garantia de manutenção da proposta deverá ser efetuada nos termos do Art. 56, § 1º, I, II e III da Lei nº 8.666/93. Caso a proponente apresente a garantia mediante cheque, este deverá ser nominal ao licitador e depositado em conta corrente específica, ficando a habilitação condicionada à sua compensação.

17.4. A garantia de manutenção da proposta oferecida pela proponente vencedora ser-lhe-á devolvida quando o termo de Contrato de Empreitada for firmado e a garantia de execução for aceita. A garantia de manutenção de proposta das demais proponentes serão devolvidas, dentro dos trinta dias seguintes à celebração do termo de Contrato de Empreitada mediante requerimento por escrito.

17.5. A proponente vencedora, deverá apresentar na assinatura do termo de Contrato de Empreitada, a formalização da garantia de execução e da garantia adicional, se houver, que servirá de garantia à fiel observância das obrigações contratuais.

17.6. O valor da garantia de execução será obtido pela aplicação de 5% (*cinco por cento*) sobre o valor contratual, acrescido da garantia adicional se houver (**subitem 14.17**).

17.7. O recolhimento da garantia de execução e da garantia adicional, se houver, deverá ser efetuada nos termos do Art. 56, § 1º, I, II e III da Lei nº 8.666/93.



PREFEITURA MUNICIPAL DE RIBEIRÃO CLARO ESTADO DO PARANÁ



17.8. Qualquer majoração do valor contratual obrigará a contratada a depositar, nas mesmas modalidades do ítem anterior, valor correspondente a 5% (*cinco por cento*) do valor da alteração. No caso de redução do valor contratual, poderá a contratada ajustar o valor da garantia de execução, se assim o desejar.

17.9. A proponente perderá a garantia de manutenção da proposta quando:

- a) retirar os envelopes nº 1 – habilitação preliminar e/ou nº 2 – proposta de preços durante as fases do certame licitatório, sem justificativa aceita pela comissão de licitação;
- b) no caso de ser-lhe adjudicado o objeto licitado e não proceda, dentro do prazo estipulado, à assinatura do Contrato de Empreitada ou ao recolhimento da garantia de execução.

17.10. A contratada perderá a garantia de execução e a garantia adicional, se houver, quando:

- a) da inadimplência das obrigações e/ou rescisão unilateral do termo de Contrato de Empreitada;
- b) quando do não recebimento provisório e definitivo e/ou não aceitação pelo licitador da obra.

17.11. A devolução da garantia de execução ou o valor que dela restar, dar-se-á por requerimento mediante a apresentação de:

- a) termo de recebimento definitivo;
- b) certidão negativa de débitos expedida pelo INSS, referente ao objeto contratado concluído;
- c) comprovantes, nos casos previstos, de ligações definitivas de água e/ou energia elétrica. As despesas referentes ao consumo de água e energia, durante a execução do objeto, são de inteira responsabilidade da contratada.

18. PRAZOS

18.1. Na contagem dos prazos, previstos neste edital, excluir-se-á o dia da publicação/notificação/convocação e incluir-se-á o dia do vencimento. Só se iniciam ou vencem os prazos referidos neste edital em dia de expediente no licitador.

18.2. O prazo máximo para o início dos serviços é de 10 (dez) dias a contar da data de assinatura do Contrato de Empreitada.

18.3. O prazo de execução do objeto será contado a partir do 10º (décimo) dia da data de assinatura do Contrato de Empreitada.

18.4. O prazo de execução da obra poderá ser alterado nos casos especificados na Cláusula Quarta da minuta do Contrato de Empreitada.

19. DA FISCALIZAÇÃO, TESTES, REUNIÕES DE GERENCIAMENTO, COMUNICAÇÃO



PREFEITURA MUNICIPAL DE RIBEIRÃO CLARO ESTADO DO PARANÁ



19.1. A proponente deve respeitar rigorosamente as normas estabelecidas nas especificações técnicas que integram o edital, bem como garantir a qualidade de todos os materiais e serviços executados, em conformidade com as normas e especificações do DNIT, através da relação de ensaios necessários conforme Anexo I do contrato, parte integrante deste edital.

20. SEGURANÇA E MEDICINA DO TRABALHO

20.1. A segurança e medicina do trabalho está disciplinada na Cláusula Décima Terceira da minuta do Contrato de Empreitada.

21 PLACAS DE OBRA

21.1. O fornecimento e instalação das placas de obra está disciplinada na Cláusula Quinta da minuta do Contrato de Empreitada.

22 PAGAMENTO

22.1. O pagamento dos serviços será efetuado em moeda brasileira corrente, até 15 (quinze) dias úteis após a apresentação correta de cada fatura dos serviços executados e documentos pertinentes, devidamente protocolados, desde que cumpridas as cláusulas contratuais e obedecidas às condições para liberação das parcelas.

22.2. O faturamento deverá ser protocolado, em 02 (*duas*) vias (*original e uma cópia*), no protocolo geral na sede do licitador e deverá ser apresentado, conforme segue, de modo a padronizar condições e forma de apresentação:

a) nota fiscal/fatura, com discriminação resumida dos serviços executados, número da licitação, número do contrato, destaque do valor e da alíquota do ISS já recolhido na prefeitura municipal, e outros dados que julgar convenientes, não apresentar rasura e/ou entrelinhas e ser certificada pelo engenheiro fiscal;

b) cópia da guia de recolhimento da Previdência Social – GPS do(s) mês(es) de execução por obra(s), devidamente quitada(s) e autenticada(s) em cartório, de conformidade com o relatório do SEFIP/GFIP com as folhas detalhadas e resumidas por obra, bem como comprovante(s) de transmissão do(s) arquivo(s) para a Caixa Econômica Federal, e cópia(s) da(s) guia(s) de recolhimento do Fundo de Garantia por Tempo de Serviço - FGTS do(s) último(s) recolhimento(s) devido(s), devidamente quitada(s) e autenticada(s) em cartório, de conformidade com o demonstrativo de dados referentes ao FGTS/INSS, exclusivo para a(s) obra(s);

OBS: Deverão ser apresentados os comprovantes de recolhimento de INSS e FGTS devidos em todos os meses, contados entre a data de assinatura do contrato e o primeiro pagamento e entre um pagamento e outro, e não apenas o comprovante do último recolhimento realizado.



PREFEITURA MUNICIPAL DE RIBEIRÃO CLARO ESTADO DO PARANÁ



- c) prova de inexistência de débitos inadimplidos perante a Justiça do Trabalho – Certidão Negativa de Débitos Trabalhistas – CNDT (Lei nº 12.440/2011);
- d) cópia da folha de pagamento dos empregados de cada obra.
- e) a liberação da primeira parcela fica condicionada à apresentação:
- da ART pela CONTRATADA;
 - da quitação junto ao INSS, através de matrícula e CND;
 - da quitação junto ao FGTS/CEF, através do CRS;
- f) a liberação da última parcela fica condicionada à apresentação:
- da certidão negativa de débitos, expedida pelo INSS, referente ao objeto contratado concluído;
 - do Termo de Recebimento Provisório;
 - de comprovante, nos casos previstos, de ligações definitivas de água e energia elétrica. As despesas referentes ao consumo de água e energia, durante a execução do objeto, são de inteira responsabilidade da CONTRATADA.
- g) no mês em que ocorrer entrega de produtos ou subprodutos de madeira, sob pena de não serem medidos e pagos os serviços realizados, e sem prejuízo das penalidades previstas neste Edital, deverão ser entregues os seguintes documentos:
- original(is) ou cópia(s) autenticada(s) da(s) Nota(s) Fiscal(is) de aquisição dos referidos materiais;
 - declaração de fornecimento de produtos e subprodutos de madeira de origem exótica ou de origem nativa de procedência legal (*Modelo nº 11*) em anexo;
 - original da primeira via da ATPF – Autorização de Transporte de Produtos Florestais, expedida pelo Instituto Brasileiro de Meio Ambiente e dos Recursos Naturais Renováveis – IBAMA;
 - comprovante do Cadastro Técnico Federal do Instituto Brasileiro de Meio Ambiente e dos Recursos Naturais Renováveis – IBAMA, do fornecedor de produtos ou subprodutos de madeira de origem nativa.

23. DO RECEBIMENTO DOS SERVIÇOS

23.1. O recebimento provisório e definitivo da obra estão disciplinadas na Cláusula Décima Quinta da minuta do Contrato de Empreitada.

24. PENALIDADES

24.1 As penalidades a serem aplicadas por descumprimento contratual estão disciplinadas na Cláusula Décima Sétima da minuta do Contrato de Empreitada.

25. RESCISÃO

25.1. O licitador se reserva o direito de rescindir o contrato, independentemente de interpelação judicial, nos casos definidos na Cláusula Décima Nona da minuta de Contrato de Empreitada.



PREFEITURA MUNICIPAL DE RIBEIRÃO CLARO ESTADO DO PARANÁ



26. DISPOSIÇÕES GERAIS

26.1. O licitador se reserva o direito de revogar ou anular esta licitação, parcial ou totalmente, sem que caiba à proponente o direito de qualquer reclamação ou indenização.

26.2. O licitador poderá declarar a licitação deserta ou fracassada, quando não ocorrerem proponentes à licitação ou nenhuma das propostas de preços satisfizer o objeto, ou anular quando ficar evidenciado que tenha havido falta de competição e/ou conluio.

26.3. A participação nesta licitação implica a aceitação integral e irretratável dos termos do edital.

26.4. A Comissão de Licitação, a seu exclusivo critério, poderá efetuar vistorias nas instalações das proponentes durante a fase licitatória.

26.5. Fica estabelecido que toda e qualquer informação, esclarecimento ou dado fornecidos verbalmente por servidores/empregados do licitador não serão considerados como argumento para impugnações, reclamações, reivindicações por parte das proponentes.

26.6. As marcas comerciais dos materiais constantes nos projetos, nas especificações técnicas, nos memoriais e nos orçamentos, quando citadas, são protótipos comerciais que servem, exclusivamente, para indicar o tipo de material a empregar. Portanto, serão aceitos materiais com qualidade, característica e tipo equivalentes ou similares.

26.7. Quando qualquer objeto de valor histórico ou valor significativo venha a ser descoberto, em qualquer parte do canteiro de obras e/ou local em que está sendo executado o objeto do presente edital, a Contratada deverá notificar à fiscalização e aguardar instruções sobre os procedimentos a serem seguidos.

26.8. Caso as datas previstas para a realização de eventos na presente licitação sejam declarados feriado ou ponto facultativo, esse eventos serão realizados no primeiro dia útil subsequente.

26.9. Os casos omissos serão resolvidos pela Comissão de Licitação à luz da legislação, da jurisprudência e da doutrina aplicáveis à espécie.

Ribeirão Claro-PR, 30 de Junho de 2014.

Fábio Oliveira de Lucca
Vice-Presidente da Comissão Permanente de Licitação



**PREFEITURA MUNICIPAL DE RIBEIRÃO CLARO
ESTADO DO PARANÁ**



MODELO Nº 01

CARTA-CREDENCIAL

Local, ___ de ___ de 201__

À Comissão de Licitação

Ref.: Edital de Tomada de Preços nº ___/_____

Prezados Senhores,

O abaixo assinado, **(inserir o nome completo)**, carteira de identidade **(inserir o número e órgão emissor)**, na qualidade de responsável legal pela proponente **(inserir nome da proponente)**, vem, pela presente, informar a V. S^{as} que o senhor **(inserir o nome completo)**, carteira de identidade **(inserir o número e órgão emissor)**, é a pessoa designada por nós para acompanhar a sessão de abertura e recebimento da documentação de habilitação e propostas de preços, para assinar as atas e demais documentos, **com poderes específicos para ratificar documentos e renunciar prazos recursais (opcional)** a que se referir a licitação em epígrafe.

Atenciosamente,

(nome, RG nº e assinatura do responsável legal)

(Nome, RG nº e assinatura do representante legal)

OBS.: FIRMA RECONHECIDA DO RESPONSÁVEL LEGAL



**PREFEITURA MUNICIPAL DE RIBEIRÃO CLARO
ESTADO DO PARANÁ**



MODELO Nº 02

DECLARAÇÃO DE RECEBIMENTO DE DOCUMENTOS

Ref.: Edital de Tomada de Preços nº ___/_____

O signatário da presente, o senhor ***(inserir o nome completo)***, representante legalmente constituído da proponente ***(inserir o nome da proponente)***, declara que a mesma recebeu toda a documentação e tomou conhecimento de todas as informações e condições necessárias à execução do objeto da Tomada de Preços supramencionada.

Local, ___ de ___ de 201___.

(nome, RG nº e assinatura do responsável legal)



**PREFEITURA MUNICIPAL DE RIBEIRÃO CLARO
ESTADO DO PARANÁ**



MODELO Nº 03

DECLARAÇÃO DE VISITA

Ref.: Edital de Tomada de Preços nº ___/_____

Declaramos que o Engenheiro ***(inserir o nome completo)***, CREA nº ***(inserir o número)*** da proponente ***(inserir o nome da proponente)***, devidamente credenciado, visitou o local da execução da obra, objeto da Tomada de Preços em epígrafe.

Local, ___ de ___ de 201__.

(nome, RG nº e assinatura do responsável pelo licitador)

(nome, nº CREA, e assinatura do engenheiro habilitado da proponente)



PREFEITURA MUNICIPAL DE RIBEIRÃO CLARO
ESTADO DO PARANÁ



MODELO Nº 04
DECLARAÇÃO DE RESPONSABILIDADE TÉCNICA

Ref.: Edital de Tomada de Preços nº ___/_____

Conforme o disposto no Edital em epígrafe e de acordo com a Resolução nº 218 de 29/06/73 e nº 317, de 31/10/86, do CONFEA - Conselho Federal de Engenharia, Arquitetura, e Agronomia, declaramos que o responsável técnico pela obra, caso venhamos a vencer a referida licitação, é :

nº	Nome	Especialidade	CREA nº	Data do registro	Assinatura do responsável técnico

Declaramos, outrossim, que o(s) profissional(ais) acima relacionado(s) pertence(m) ao nosso quadro técnico de profissionais.

Local, ___ de ___ de 201__.

(nome, RG nº e assinatura do responsável legal)



PREFEITURA MUNICIPAL DE RIBEIRÃO CLARO
ESTADO DO PARANÁ



MODELO Nº 05
CAPACIDADE FINANCEIRA

Ref.: Edital de Tomada de Preços nº ___/____

Declaramos que as demonstrações abaixo correspondem à real situação da proponente. Esses índices foram obtidos no balanço do último exercício social.

Declaramos, ainda, que a qualquer tempo, desde que solicitado pelo licitador, nos comprometemos a apresentar todos os documentos ou informações que comprovarão as demonstrações.

SÃO AS DEMONSTRAÇÕES

Tipo de índice	Valor em reais	Índice
Liquidez geral (LG) $LG = (AC + RLP) / (PC + ELP)$		
Liquidez corrente (LC) $LC = AC / PC$		
Endividamento (E) $E = (PC + ELP) / (AC + RLP + AP)$		

AC - ativo circulante;
AP - ativo permanente;
PC - passivo circulante;

RLP - realizável a longo prazo;
ELP - exigível a longo prazo.

OBS: Os índices deverão ser apresentados com 2 (duas) casas decimais, desprezando-se as demais.

Local, ___ de ___ de 201___.

Representante legal
(nome, RG nº e assinatura)

Contador
(nome, nº CRC e assinatura,)



**PREFEITURA MUNICIPAL DE RIBEIRÃO CLARO
ESTADO DO PARANÁ**



MODELO Nº 06

**DECLARAÇÃO DE SUJEIÇÃO AO EDITAL E INEXISTÊNCIA DE FATOS
SUPERVENIENTES IMPEDITIVOS DA HABILITAÇÃO**

Ref.: Edital de Tomada de Preços nº ___/_____

O signatário da presente, em nome da proponente ***(inserir o nome da proponente)***, declara, expressamente, que se sujeita às condições estabelecidas no edital de Tomada de Preços e respectivos modelos, adendos, anexos e documentos e que acatará integralmente qualquer decisão que venha a ser tomada pelo licitador.

Declara, ainda, para todos os fins de direito, a inexistência de fatos supervenientes impeditivos da qualificação ou que comprometam a idoneidade da proponente nos termos do Artigo 32, parágrafo 2º, e Artigo 97 da Lei 8.666, de 21 de junho de 1993, e suas alterações, e que está ciente da obrigatoriedade de declarar ocorrências posteriores.

Local, ___ de ___ de 201__.

(nome, RG nº e assinatura do responsável legal)



**PREFEITURA MUNICIPAL DE RIBEIRÃO CLARO
ESTADO DO PARANÁ**



MODELO Nº 07

(razão social, endereço, telefone, "fac-simile" e CNPJ/MF)

PROPOSTA DE PREÇOS

Local, ___ de ___ de 201___.

À Comissão de Licitação

Ref.: Edital de Tomada de Preços nº ___/___

Prezados Senhores,

Apresentamos e submetemos à apreciação de V. S^{as} nossa proposta de preços, relativa à execução de ____, da licitação em epígrafe.

O preço global proposto para execução da obra objeto da licitação supramencionada é de R\$ **(inserir o valor da proposta) (inserir o valor por extenso).**

O prazo de execução do objeto é de **(inserir o prazo de execução) (inserir o prazo de execução por extenso)** dias contados a partir do 10º (décimo) dia da data de assinatura do Contrato de Empreitada.

O prazo de validade da proposta de preços é de **(inserir o prazo de validade) ((inserir o prazo de validade por extenso)** dias a partir da data limite estabelecida para o recebimento das propostas (*envelopes nº 1 e nº 2*) pela Comissão de Licitação.

Atenciosamente,

(nome, RG nº e assinatura do responsável legal)



PREFEITURA MUNICIPAL DE RIBEIRÃO CLARO
ESTADO DO PARANÁ



MODELO Nº 08

PLANILHA DE SERVIÇOS

Ref.: Edital de Tomada de Preços nº 005/2014

MUNICÍPIO : RIBEIRÃO CLARO

OBRA : **Recape em PMF, com 11.730,11 m2, contendo os serviços de: lavagem e limpeza da pista; tapa-buraco com solocimento e PMF; pintura de ligação com emulsão; reperfilamento com Pré-misturado a Frio - PMF, recape com Pré-misturado a Frio - PMF e demais serviços constantes no projeto.**

ITEM	DESCRIÇÃO DO SERVIÇO	UD	QUANT	Vlr Max Uni (R\$)	Vlr Max Tot (R\$)	Vlr Max Total por Etapa (R\$)
TRECHO 01						
1	SERVIÇOS PRELIMINARES					717,93
1.1	PLACA DE OBRA EM CHAPA DE ACO GALVANIZADO	UNI	1,00	698,33	698,33	
1.2	DEMOLICAO DE PAVIMENTACAO ASFALTICA, EXCLUSIVE TRANSPORTE DO MATERIAL RETIRADO	M3	0,74	26,48	19,60	
2	MOVIMENTAÇÃO DE TERRA					3.662,76
2.1	ESCAVACAO DE VALA NAO ESCORADA EM MATERIAL DE 1A CATEGORIA COM PROFUNDIDADE DE 1,5 ATE 3M COM RETROESCAVADEIRA 75HP, SEM ESGOTAMENTO	M3	161,18	6,91	1.113,75	
2.2	REATERRO E COMPACTACAO MECANICO DE VALA COM COMPACTADOR MANUAL TIPO SOQUETE VIBRATORIO	M3	134,81	18,53	2.498,03	
2.3	BASE DE BRITA CORRIDA	M3	0,37	89,83	33,24	
2.4	REGULARIZAÇÃO E COMPACTAÇÃO DE SUB-LEITO 100% PN	M2	7,36	2,41	17,74	
3	DRENAGEM					12.234,70
3.1	CORPO DE BSTC DIAMETRO 40 CM SEM BERÇO E SEM ARMAÇÃO	M	134,32	57,72	7.752,95	
3.2	POCO DE VISITA PARA REDE, EM ANEIS DE CONCRETO, DIÂMETRO = 60CM E 110CM, PROF = 200CM, INCLUINDO DEGRAU, EXCLUINDO TAMPÃO FERRO FUNDIDO.	UN	1,00	1.610,21	1.610,21	
3.3	CAIXA COLETORA, 1,20X1,20X1,50M, COM FUNDO E TAMPA DE CONCRETO E PAREDES EM ALVENARIA	UN	1,00	313,62	313,62	
3.4	CAIXA TIPO BOCA LOBO CONFORME PROJETO, EM ALV TIJ MACICO 1 VEZ, REVESTIDA COM ARGAMASSA 1:4 CIMENTO:AREIA, SOBRE BASE DE CONCRETO SIMPLES FCK=10MPA, INCLUINDO ESCAVACAO E REATERRO.	UN	3,00	852,64	2.557,92	
4	REPOSIÇÃO DE PAVIMENTO					2.581,29
4.1	REPOSIÇÃO DE PAVIMENTO COM PMF	M3	0,37	324,05	119,90	
4.2	RECAPEAMENTO DE VIAS COM PRÉ-MISTURADO A FRIO (SEMI DENSO) ESPARRAMADO COM MOTO NIVELADORA COMPACTADO COM ROLO LISO COM ESPESSURA DE 3 CM	M3	6,87	324,05	2.226,22	
4.3	PINTURA DE LIGAÇÃO COM EMULSÃO	M2	229,15	0,91	208,53	



PREFEITURA MUNICIPAL DE RIBEIRÃO CLARO
ESTADO DO PARANÁ



4.4	IMPRIMAÇÃO - CM - 30	M2	7,36	3,62	26,64	
TOTAL TRECHO 01						19.196,68
TRECHO 02						
1	SERVIÇOS PRELIMINARES					263,74
1.1	DEMOLICAO DE PAVIMENTACAO ASFALTICA, EXCLUSIVE TRANSPORTE DO MATERIAL RETIRADO	M3	9,96	26,48	263,74	
2	MOVIMENTAÇÃO DE TERRA					4.686,29
2.1	ESCAVACAO DE VALA NAO ESCORADA EM MATERIAL DE 1A CATEGORIA COM PROFUNDIDADE DE 1,5 ATE 3M COM RETROESCAVADEIRA 75HP, SEM ESGOTAMENTO	M3	178,94	6,91	1.236,48	
2.2	REATERRO E COMPACTACAO MECANICO DE VALA COM COMPACTADOR MANUAL TIPO SOQUETE VIBRATORIO	M3	124,94	18,53	2.315,14	
2.3	BASE DE BRITA CORRIDA	M3	9,96	89,83	894,71	
2.4	REGULARIZAÇÃO E COMPACTAÇÃO DE SUB LEITO 100% PN	M2	99,57	2,41	239,96	
3	DRENAGEM					17.346,08
3.1	CORPO DE BSTC DIAMETRO 40 CM SEM BERÇO E SEM ARMAÇÃO	M	25,42	57,72	1.467,24	
3.2	CORPO DE BSTC DIAMETRO 60 CM SEM BERÇO E SEM ARMAÇÃO	M	99,04	103,30	10.230,83	
3.3	POCO DE VISITA PARA. SANIT, EM ANEIS DE CONCRETO, DIÂMETRO = 60CM E 110CM, PROF = 200CM, INCLUINDO DEGRAU, EXCLUINDO TAMPÃO FERRO FUNDIDO.	UN	1,00	1.610,21	1.610,21	
3.4	CAIXA COLETORA, 1,20X1,20X1,50M, COM FUNDO E TAMPA DE CONCRETO E PAREDES EM ALVENARIA	UN	2,00	313,62	627,24	
3.5	CAIXA TIPO BOCA LOBO CONFORME PROJETO , EM ALV TIJ MACICO 1 VEZ, REVESTIDA COM ARGAMASSA 1:4 CIMENTO:AREIA, SOBRE BASE DE CONCRETO SIMPLES FCK=10MPA, INCLUINDO ESCAVACAO E REATERRO.	UN	4,00	852,64	3.410,56	
4	REPOSIÇÃO DE PAVIMENTO					53.359,84
4.1	REPOSIÇÃO DE PAVIMENTO COM PMF	M3	4,98	324,05	1.613,77	
4.2	RECAPEAMENTO DE VIAS COM PRÉ-MISTURADO A FRIO (SEMI DENSO) ESPARRAMADO COM MOTO NIVELADORA COMPACTADO COM ROLO LISO COM ESPESSURA DE 3CM	M3	145,00	324,05	46.987,25	
4.3	PINTURA DE LIGAÇÃO COM EMULSÃO	M2	4.833,39	0,91	4.398,38	
4.4	IMPRIMAÇÃO - CM - 30	M2	99,57	3,62	360,44	
TOTAL TRECHO 02						75.655,95
TRECHO 03						
1	SERVIÇOS PRELIMINARES					216,08
1.1	DEMOLICAO DE PAVIMENTACAO ASFALTICA, EXCLUSIVE TRANSPORTE DO MATERIAL RETIRADO	M3	8,16	26,48	216,08	
2	MOVIMENTAÇÃO DE TERRA					14.996,87
2.1	ESCAVACAO DE VALA NAO ESCORADA EM MATERIAL DE 1A CATEGORIA COM PROFUNDIDADE DE 1,5 ATE 3M COM RETROESCAVADEIRA 75HP, SEM	M3	690,62	6,91	4.772,18	



PREFEITURA MUNICIPAL DE RIBEIRÃO CLARO
ESTADO DO PARANÁ



	ESGOTAMENTO						
2.2	REATERRO E COMPACTAÇÃO MECÂNICO DE VALA COM COMPACTADOR MANUAL TIPO SOQUETE VIBRATORIO	M3	501,62	18,53		9.295,02	
2.3	BASE DE BRITA CORRIDA	M3	8,16	89,83		733,01	
2.4	REGULARIZAÇÃO E COMPACTAÇÃO DE SUB LEITO 100% PN	M2	81,60	2,41		196,66	
3	DRENAGEM						53.129,33
3.1	CORPO DE BSTC DIAMETRO 40 CM SEM BERÇO E SEM ARMAÇÃO	M	30,00	57,52		1.725,60	
3.2	CORPO DE BSTC DIAMETRO 60 CM SEM BERÇO E SEM ARMAÇÃO	M	366,00	103,30		37.807,80	
3.3	POCO DE VISITA PARA, EM ANEIS DE CONCRETO, DIÂMETRO = 60CM E 110CM, PROF = 200CM, INCLUINDO DEGRAU, EXCLUINDO TAMPAO FERRO FUNDIDO.	UN	5,00	1.610,21		8.051,05	
3.4	CAIXA COLETORA, 1,20X1,20X1,50M, COM FUNDO E TAMPA DE CONCRETO E PAREDES EM ALVENARIA	UN	2,00	313,62		627,24	
3.5	CAIXA TIPO BOCA LOBO CONFORME PROJETO, EM ALV TIJ MACICO 1 VEZ, REVESTIDA COM ARGAMASSA 1:4 CIMENTO:AREIA, SOBRE BASE DE CONCRETO SIMPLES FCK=10MPA, INCLUINDO ESCAVACAO E REATERRO.	UN	4,00	852,64		3.410,56	
3.6	DISIPADOR	UNI	1,00	1.507,08		1.507,08	
4	REPOSIÇÃO DE PAVIMENTO						15.473,92
4.1	REPOSIÇÃO DE PAVIMENTO COM PMF	M3	4,08	324,05		1.322,12	
4.2	RECAPEAMENTO DE VIAS COM PRÉ-MISTURADO A FRIO ESPARRAMADO COM MOTO NIVELADORA COMPACTADO COM ROLO LISO COM ESPESSURA DE 3 CM	M3	39,10	324,05		12.670,36	
4.3	PINTURA DE LIGAÇÃO COM EMULSÃO	M2	1.303,35	0,91		1.186,05	
4.4	IMPRIMAÇÃO - CM - 30	M2	81,60	3,62		295,39	
	TOTAL TRECHO 03						83.816,20
	TRECHO 04						
1	SERVIÇOS PRELIMINARES						327,03
1.1	DEMOLICAO DE PAVIMENTACAO ASFALTICA, EXCLUSIVE TRANSPORTE DO MATERIAL RETIRADO	M3	12,35	26,48		327,03	
2	MOVIMENTAÇÃO DE TERRA						8.140,56
2.1	ESCAVACAO DE VALA NAO ESCORADA EM MATERIAL DE 1A CATEGORIA COM PROFUNDIDADE DE 1,5 ATE 3M COM RETROESCAVADEIRA 75HP, SEM ESGOTAMENTO	M3	436,58	6,91		3.016,77	
2.2	REATERRO E COMPACTAÇÃO MECÂNICO DE VALA COM COMPACTADOR MANUAL TIPO SOQUETE VIBRATORIO	M3	200,58	18,53		3.716,75	
2.3	BASE DE BRITA CORRIDA	M3	12,35	89,83		1.109,40	
2.4	REGULARIZAÇÃO E COMPACTAÇÃO DE SUB LEITO 100% PN	M2	123,50	2,41		297,64	
3	DRENAGEM						71.405,14
3.1	CORPO DE BSTC DIAMETRO 40 CM SEM BERÇO E SEM ARMAÇÃO	M	19,48	57,52		1.120,49	
3.2	CORPO DE BSTC DIAMETRO 60 CM SEM BERÇO E SEM ARMAÇÃO	M	87,13	103,30		9.000,53	



PREFEITURA MUNICIPAL DE RIBEIRÃO CLARO
ESTADO DO PARANÁ



3.3	CORPO DE BSTC DIAMETRO 80 CM SEM BERÇO E SEM ARMAÇÃO	M	188,33	242,14	45.602,23	
3.4	POÇO DE VISITA PARA , EM ANEIS DE CONCRETO, DIÂMETRO = 60CM E 110CM, PROF = 200CM, INCLUINDO DEGRAU, EXCLUINDO TAMPAO FERRO FUNDIDO.	UN	5,00	1.610,21	8.051,05	
3.5	CAIXA COLETORA, 1,20X1,20X1,50M, COM FUNDO E TAMPAS DE CONCRETO E PAREDES EM ALVENARIA	UN	1,00	996,76	996,76	
3.6	CAIXA TIPO BOCA LOBO CONFORME PROJETO , EM ALV TIJ MACICO 1 VEZ, REVESTIDA COM ARGAMASSA 1:4 CIMENTO:AREIA, SOBRE BASE DE CONCRETO SIMPLES FCK=10MPA, INCLUINDO ESCAVACAO E REATERRO.	UN	4,00	852,64	3.410,56	
3.7	CAIXA TIPO BOCA LOBO DUPLA CONFORME PROJETO , EM ALV TIJ MACICO 1 VEZ, REVESTIDA COM ARGAMASSA 1:4 CIMENTO:AREIA, SOBRE BASE DE CONCRETO SIMPLES FCK=10MPA, INCLUINDO ESCAVACAO E REATERRO.	UN	1,00	1.716,44	1.716,44	
3.8	DISIPADOR	UNI	1,00	1.507,08	1.507,08	
4	REPOSIÇÃO DE PAVIMENTO					91.143,44
4.1	REPOSIÇÃO DE PAVIMENTO COM PMF	M3	6,18	324,05	2.002,63	
4.2	REPERFILAGEM DE VIAS COM PRÉ-MISTURADO A FRIO ESPARRAMADO COM MOTO NIVELADORA COMPACTADO COM ROLO LISO ESPESSURA 2 CM	M3	97,71	324,05	31.662,93	
4.3	RECAPIAMENTO DE VIAS COM PRÉ-MISTURADO A FRIO ESPARRAMADO COM MOTO NIVELADORA COMPACTADO COM ROLO LISO ESPESSURA 3 CM	M3	160,93	324,05	52.149,37	
4.4	PINTURA DE LIGAÇÃO COM EMULSÃO	M2	5.364,22	0,91	4.881,44	
4.5	IMPRIMAÇÃO - CM - 30	M2	123,50	3,62	447,07	
	TOTAL TRECHO 04					171.016,17
TOTAL MÁXIMO GLOBAL						349.685,00

(nome, RG n° e assinatura do responsável legal) (nome, CREA n° e assinatura engenheiro habilitado)

OBS.: Esta planilha de serviços deverá ser preenchida conforme a planilha de serviços/projeto aprovado pelo Escritório Regional/Paranacidade.



**PREFEITURA MUNICIPAL DE RIBEIRÃO CLARO
ESTADO DO PARANÁ**



MODELO 09 - CRONOGRAMA FÍSICO FINANCEIRO	
EDITAL DE CONCORRÊNCIA NACIONAL Nº _____/200__ -	
PROponente :	

MUNICÍPIO/ LOCAL	ÁREA CONSTRUÍDA
OBJETO :	PRAZO DE EXECUÇÃO:

CÓDIGO	DISCRIMINAÇÃO DOS SERVIÇOS	PRAZO DE EXECUÇÃO (dias)								TOTAL		COEF.	
		30	60	90	120	150	180	210	SERVIÇO	ACUMULADO		INFL. (%)
		R\$											
		%											
		R\$											
		%											
		R\$											
		%											
		R\$											
		%											
		R\$											
		%											
		R\$											
		%											
		R\$											
		%											
	TOTAL DA PARCELA	R\$											
		%											
	TOTAL ACUMULADO	R\$											
		%											

(carimbo, nome e assinatura do responsável legal)
(carimbo, nome, nº RG e CREA e assinatura do engenheiro)



**PREFEITURA MUNICIPAL DE RIBEIRÃO CLARO
ESTADO DO PARANÁ**



MODELO Nº 10

**DECLARAÇÃO DE COMPROMISSO DE UTILIZAÇÃO DE PRODUTOS E
SUBPRODUTOS DE MADEIRA DE ORIGEM EXÓTICA OU DE ORIGEM NATIVA DE
PROCEDÊNCIA LEGAL**

À Comissão de Licitação

Ref.: Edital de Tomada de Preços nº ___/___

Eu, **(inserir o nome)**, RG **(inserir o número do RG)**, legalmente nomeado representante da proponente **(inserir o nome da proponente)**, CNPJ **(inserir o número)**, para o fim de qualificação técnica no procedimento licitatório, na modalidade de Tomada de Preços nº **(inserir o número)**, declaro, sob as penas da lei, que para a execução do objeto da referida licitação somente serão utilizados produtos e subprodutos de madeira de origem exótica ou de origem nativa de procedência legal, decorrentes de desmatamento autorizado ou de manejo florestal aprovados por órgão ambiental competente integrante do Sistema Nacional do Meio Ambiente (SISNAMA), com autorização de transporte concedida pelo Instituto Brasileiro do Meio Ambiente e dos Recursos Naturais Renováveis – IBAMA, tendo ciência que o não atendimento da presente exigência na fase de execução do contrato poderá acarretar as sanções administrativas previstas nos artigos 86 a 88 da Lei Federal 8.666/93, e no artigo 72, § 8º, inciso V da Lei Federal 9.605/98, sem prejuízo das implicações de ordem criminal contempladas na referida lei.

Local, ___ de ___ de 201__.

(nome, RG nº e assinatura do responsável legal pela proponente)



**PREFEITURA MUNICIPAL DE RIBEIRÃO CLARO
ESTADO DO PARANÁ**



MODELO Nº 11

**DECLARAÇÃO DE FORNECIMENTO DE PRODUTOS E SUBPRODUTOS DE MADEIRA
DE ORIGEM EXÓTICA OU DE ORIGEM NATIVA DE PROCEDÊNCIA LEGAL**

Ref.: Edital de Tomada de Preços nº ___/___

Eu, (*inserir o nome*), RG (*inserir o número do RG*), legalmente nomeado representante da proponente (*inserir o nome da proponente*), CNPJ (*inserir o número do CNPJ da proponente*), declaro, sob as penas da lei, que para o fornecimento dos materiais, objeto do Contrato nº (*inserir número*), somente foram utilizados produtos e subprodutos de madeira de origem (*inserir a origem- nativa ou exótica*), de procedência legal, decorrentes de desmatamento autorizado ou de manejo florestal aprovados por órgão ambiental competente integrante do Sistema Nacional do Meio Ambiente (SISNAMA), com autorização de transporte concedida pelo Instituto Brasileiro do Meio Ambiente e dos Recursos Naturais Renováveis – IBAMA, tendo ciência que o não atendimento da presente exigência na fase de execução do contrato poderá acarretar as sanções administrativas previstas nos artigos 86 a 88 da Lei Federal 8.666/93, e no artigo 72, § 8º, inciso V da Lei Federal 9.605/98, sem prejuízo das implicações de ordem criminal contempladas na referida lei.

Local, ___ de ___ de 201__.

(*nome, RG nº e assinatura do responsável legal pela proponente*)



**PREFEITURA MUNICIPAL DE RIBEIRÃO CLARO
ESTADO DO PARANÁ**



MODELO Nº 12

DECLARAÇÃO DE MICROEMPRESA OU EMPRESA DE PEQUENO PORTE

Ref. : Edital de Tomada de Preços nº ___/___

Objeto: **(inserir o nome da obra , local, rua, número, cidade e outros)**

O signatário da presente, o senhor **(inserir o nome completo)**, representante legalmente constituído da proponente **(inserir o nome da proponente)**, declara sob as penas da Lei, que a mesma está estabelecida sob o regime legal de microempresa ou empresa de pequeno porte, conforme conceito legal e fiscal de nosso ordenamento pátrio, podendo usufruir os benefícios da Lei Complementar nº 123/06.

Local, ___ de ___ de 201___.

(nome, RG nº e assinatura do responsável legal)



**PREFEITURA MUNICIPAL DE RIBEIRÃO CLARO
ESTADO DO PARANÁ**



MODELO Nº 13

Ref. : Edital de Tomada de Preços nº __/___

Objeto: **(inserir o nome da obra , local, rua, número, cidade e outros)**

O signatário da presente, o senhor (inserir o nome completo), representante legalmente constituído da proponente (inserir o nome da proponente) declara, sob as penas da Lei, que não mantém em seu quadro de pessoal menores de 18 (dezoito) anos em horário noturno de trabalho ou em serviços perigosos ou insalubres, não mantendo ainda, em qualquer trabalho, menores de 16 (dezesseis) anos, salvo na condição de aprendiz, a partir de 14 (quatorze) anos.

Local, __ de __ de 201__.

(nome, RG nº e assinatura do responsável legal)



**PREFEITURA MUNICIPAL DE RIBEIRÃO CLARO
ESTADO DO PARANÁ**



MODELO Nº 14

CONTRATO Nº ___/201__

**CONTRATO DE EMPREITADA DE OBRA POR
PREÇO GLOBAL, QUE ENTRE SI CELEBRAM O
MUNICÍPIO DE _____ E A _____,
NA FORMA ABAIXO:**

O (*inserir no do contratante*), situado na (*inserir endereço*), PR, CNPJ (*inserir nº*), a seguir denominado **CONTRATANTE**, neste ato representado por seu (*inserir nome do representante legal*), portador da cédula de identidade R.G. nº (*inserir nº*), CPF nº (*inserir nº*), e a empresa _____, CNPJ _____, localizada na _____, a seguir denominada **CONTRATADA**, representada por _____ portador da cédula de identidade R.G. Nº (*inserir nº*) CPF nº (*inserir nº*), residente na _____, firmam o presente Contrato de Empreitada com fundamento na Lei Federal nº 8.666, de 21/06/93 e suas alterações, na proposta da CONTRATADA datada de _____, protocolo Nº (*inserir nº*) conforme condições que estipulam a seguir:

CLÁUSULA PRIMEIRA - DO OBJETO

O objeto do presente Contrato é a execução de (*inserir objeto*), sob regime de empreitada por preço global, tipo menor preço, em consonância com os projetos, especificações técnicas e demais peças e documentos da (*licitação nº*), fornecida pelo CONTRATANTE.

CLÁUSULA SEGUNDA - DO VALOR

O preço global para a execução do objeto deste Contrato, é de R\$ (*inserir valor*) (*inserir valor por extenso*), daqui por diante denominado "VALOR CONTRATUAL".

CLÁUSULA TERCEIRA - DOS RECURSOS

Das despesas com a contratação da empresa para a execução do objeto deste Edital, serão pagos com recursos da dotação orçamentária da SEDU – 6702.15451024.271, projeto atividade – Desenvolvimento Urbano e Regional Integrado.

CLÁUSULA QUARTA - DO PRAZO DE EXECUÇÃO, DO INÍCIO DOS SERVIÇOS E PRORROGAÇÃO

A CONTRATADA obriga-se a entregar ao CONTRATANTE o objeto deste Contrato inteiramente concluído, em condições de aceitação e de utilização, em até (*inserir prazo de execução*) dias, contados partir do 10º (décimo) dia da data da assinatura do Contrato de Empreitada.

Parágrafo Primeiro



PREFEITURA MUNICIPAL DE RIBEIRÃO CLARO ESTADO DO PARANÁ



Os serviços deverão ser iniciados no máximo até 10° (décimo) dia contado a partir da data da assinatura do Contrato de Empreitada.

Parágrafo Segundo

Somente será admitida alteração do prazo quando:

- a) houver alteração do projeto e/ou de especificações técnicas pelo CONTRATANTE;
- b) houver alteração de quantidades, obedecidos os limites fixados neste Contrato, por atos do CONTRATANTE;
- c) houver atraso no fornecimento de dados informativos, materiais e qualquer subsídio concernente ao objeto contratado, que estejam sob responsabilidade expressa do CONTRATANTE;
- d) por atos do CONTRATANTE que interfiram no prazo de execução;
- e) atos de terceiros que interfiram no prazo de execução ou outros devidamente justificados e aceitos pelo CONTRATANTE;
- f) por motivos de força maior ou caso fortuito, entre outros, desde que tenham influência direta sobre o fornecimento do objeto contratado;
- g) outros casos previsto em lei.

Parágrafo Terceiro

Enquanto perdurarem os motivos de força maior ou suspensão do Contrato cessam os deveres e responsabilidades de ambas as partes em relação ao Contrato. Os atrasos provenientes de greves ocorridas na CONTRATADA ou atrasos por parte de suas eventuais subcontratadas não poderão ser alegados como decorrentes de força maior.

Parágrafo Quarto

Ficando a CONTRATADA temporariamente impossibilitada, total ou parcialmente, de cumprir seus deveres e responsabilidades relativos à execução da obra, deverá comunicar e justificar o fato por escrito para que o CONTRATANTE tome as providências cabíveis.

Parágrafo Quinto

O CONTRATANTE se reserva o direito de contratar a execução da obra com outra empresa, desde que rescindido o presente contrato e respeitadas as condições da licitação, não cabendo direito à CONTRATADA de formular qualquer reivindicação, pleito ou reclamação.

CLÁUSULA QUINTA - DAS OBRIGAÇÕES DA CONTRATADA

A CONTRATADA se obriga a:

- a) confecção e colocação de placas de obra, conforme modelo;
- b) assegurar a execução do objeto deste Contrato, a proteção e a conservação dos serviços executados bem como, na forma da Lei, respeitar rigorosamente as recomendações da ABNT;
- c) notificar a fiscalização, no mínimo, com 48 (*quarenta e oito*) horas de antecedência, da concretagem dos elementos armados da estrutura, da remoção de qualquer forma de



PREFEITURA MUNICIPAL DE RIBEIRÃO CLARO ESTADO DO PARANÁ



concreto e do início dos testes de operação das instalações elétricas e hidráulicas, quando for o caso;

d) manter, em todos os locais de serviços, um seguro sistema de sinalização e segurança, principalmente em vias públicas, de acordo com as normas de segurança do trabalho;

e) dar ciência à fiscalização da ocorrência de qualquer fato ou condição que possa atrasar ou impedir a conclusão do objeto deste Contrato em partes ou no todo;

f) manter no local do objeto deste Contrato, devidamente atualizado, Livro Diário de Ocorrência;

g) providenciar a matrícula do objeto deste Contrato no INSS;

h) não manter em seu quadro de pessoal menores em horário noturno de trabalho ou em serviços perigosos ou insalubres, não manter ainda, em qualquer trabalho, menores de 16 (dezesesseis) anos, salvo na condição de aprendiz, a partir de 14 (quatorze) anos.

i) manter durante toda a execução do contrato, em compatibilidade com as obrigações assumidas, todas as condições de habilitação e qualificação exigidas na licitação.

j) fornecer em tempo hábil os materiais, veículos, máquinas e equipamentos.

k) examinar completamente os projetos, as peças gráficas, as especificações técnicas, memoriais e todos os documentos, obtendo todas as informações necessárias sobre qualquer ponto duvidoso do procedimento, se responsabilizando inteiramente pela apresentação da planilha de serviços para uma proposta de preços completa e satisfatória.

l) a proponente deve respeitar rigorosamente as normas estabelecidas nas especificações técnicas que integram o edital, bem como garantir a qualidade de todos os materiais e serviços executados, em conformidade com as normas e especificações do DNIT, através da relação de ensaios necessários conforme anexo I do Contrato, parte integrante deste edital.

Parágrafo Primeiro

Correrão à conta da CONTRATADA todas as despesas e encargos de natureza trabalhista, previdenciária, social ou tributária de sua responsabilidade incidentes sobre os serviços objeto deste Contrato. No caso da propositura de qualquer demanda judicial em decorrência do presente contrato, a CONTRATADA compromete-se a assumir a integralidade da responsabilidade e de eventual pagamento, isentando o CONTRATANTE e a Administração Pública de qualquer ônus, sob pena de incorrer em descumprimento de obrigação contratual e sujeitar-se à aplicação das penalidades cabíveis.

Parágrafo Segundo

As despesas referentes ao consumo de água e energia, durante a execução do objeto, são de inteira responsabilidade da contratada.

CLÁUSULA SEXTA - DAS OBRIGAÇÕES DO CONTRATANTE

O CONTRATANTE se obriga a:

a) fornecer todos os documentos e informações necessárias para a total e completa execução do objeto do presente Contrato;

b) efetuar os pagamentos devidos à CONTRATADA, na forma estabelecida neste Contrato;

c) garantir à CONTRATADA acesso à documentação técnica necessária para a execução do objeto do presente Contrato e

d) garantir à CONTRATADA acesso às suas instalações.



PREFEITURA MUNICIPAL DE RIBEIRÃO CLARO ESTADO DO PARANÁ



CLÁUSULA SÉTIMA - DA FORMA DE PAGAMENTO

O pagamento dos serviços será efetuado em moeda brasileira corrente, até 15 (quinze) dias úteis após a apresentação correta de cada fatura dos serviços executados e documentos pertinentes. O faturamento deverá ser protocolado, em 02 (*duas*) vias (*original e uma cópia*), no protocolo geral na sede do CONTRATANTE e deverá ser apresentado, conforme segue, de modo a padronizar condições e forma de apresentação:

a) nota fiscal/fatura, com discriminação resumida dos serviços executados, número da licitação, número do contrato, destaque do valor e da alíquota do ISS já recolhido na prefeitura municipal, e outros dados que julgar convenientes, não apresentar rasura e/ou entrelinhas e ser certificada pelo engenheiro fiscal;

b) cópia da guia de recolhimento da Previdência Social – GPS do(s) mês(s) de execução por obra(s), devidamente quitada(s) e autenticada(s) em cartório, de conformidade com o relatório do SEFIP/GFIP com as folhas detalhadas e resumidas por obra, bem como comprovante(s) de transmissão do(s) arquivo(s) para a Caixa Econômica Federal, e cópia(s) da(s) guia(s) de recolhimento do Fundo de Garantia por Tempo de Serviço - FGTS do(s) último(s) recolhimento(s) devido(s), devidamente quitada(s) e autenticada(s) em cartório, de conformidade com o demonstrativo de dados referentes ao FGTS/INSS, exclusivo para a(s) obra(s);

OBS: deverão ser apresentados os comprovantes de recolhimento de INSS e FGTS devidos em todos os meses de execução do contrato, contados entre a data de assinatura do contrato e o primeiro pagamento e entre um pagamento e outro, e não apenas o comprovante do último recolhimento realizado.

c) prova de inexistência de débitos inadimplidos perante a Justiça do Trabalho – Certidão Negativa de Débitos Trabalhistas – CNDT (Lei nº 12.440/2011);

d) cópia da folha de pagamento dos empregados de cada obra.

e) a liberação da primeira parcela fica condicionada à apresentação:

- da ART pela CONTRATADA;
- da quitação junto ao INSS, através de matrícula e CND;
- da quitação junto ao FGTS/CEF, através do CRS;

f) a liberação da última parcela fica condicionada à apresentação:

- da certidão negativa de débitos, expedida pelo INSS, referente ao objeto contratado concluído;
- do Termo de Recebimento Provisório;
- de comprovante, nos casos previstos, de ligações definitivas de água, energia elétrica, etc.



PREFEITURA MUNICIPAL DE RIBEIRÃO CLARO ESTADO DO PARANÁ



g) no mês em que ocorrer entrega de produtos ou subprodutos de madeira, sob pena de não serem medidos e pagos os serviços realizados, e sem prejuízo das penalidades previstas neste Edital, deverão ser entregues os seguintes documentos:

- original(is) ou cópia(s) autêntica(s) da(s) Nota(s) Fiscal(is) de aquisição dos referidos materiais;
- declaração de fornecimento de produtos e subprodutos de madeira de origem exótica ou de origem nativa de procedência legal (*Modelo n° 11*) em anexo;
- original da primeira via da ATPF – Autorização de Transporte de Produtos Florestais, expedida pelo Instituto Brasileiro de Meio Ambiente e dos Recursos Naturais Renováveis – IBAMA;
- comprovante do Cadastro Técnico Federal do Instituto Brasileiro de Meio Ambiente e dos Recursos Naturais Renováveis – IBAMA, do fornecedor de produtos ou subprodutos de madeira de origem nativa.

Parágrafo Primeiro

O faturamento deverá ser efetuado em nome do (inserir no de contratante) – CNPJ n° (inserir n°)

Parágrafo Segundo

Caso a liberação do pagamento não ocorra em até 30 (trinta) dias após a apresentação correta da fatura, incorrerá o CONTRATANTE em juros de mora, no montante de 2% ao mês do valor da fatura.

CLÁUSULA OITAVA - DA GARANTIA DE EXECUÇÃO E GARANTIA ADICIONAL

O valor da garantia de execução será obtido pela aplicação de 5% (*cinco por cento*) sobre o valor contratual acrescido da garantia adicional, se houver.

Parágrafo Primeiro

A proponente vencedora deverá, quando da assinatura do termo de contrato de empreitada sob pena de decair o direito de contratação, apresentar comprovação da formalização da garantia de execução e da garantia adicional, se houver.

Parágrafo Segundo

Se ocorrer majoração do valor contratual o valor da garantia de execução será acrescido pela aplicação de 5% (*cinco por cento*) sobre o valor contratual majorado. No caso de redução do valor contratual, poderá a contratada ajustar o valor da garantia de execução, se assim o desejar.

Parágrafo Terceiro

A devolução da garantia de execução e da garantia adicional, quando for o caso, ou o valor que dela restar, dar-se-á mediante a apresentação de:



PREFEITURA MUNICIPAL DE RIBEIRÃO CLARO ESTADO DO PARANÁ



- a) aceitação pelo CONTRATANTE do objeto contratual e o termo de recebimento definitivo;
- b) certidão negativa de débitos, expedida pelo INSS, referente ao objeto contratado concluído;
- c) comprovantes, nos casos previstos, de ligações definitivas de água e/ou energia elétrica.

Parágrafo Quarto

Nos casos previstos na Cláusula Décima Nona - Rescisão do Contrato, a garantia de execução e a garantia adicional, se houver, não serão devolvidas, sendo, então, apropriadas pelo CONTRATANTE a título de indenização/multa.

CLÁUSULA NONA - DA FISCALIZAÇÃO, TESTES, REUNIÕES DE GERENCIAMENTO E COMUNICAÇÃO

A fiscalização da execução do objeto deste Contrato será feita através de profissionais devidamente designados pelo CONTRATANTE. A fiscalização procederá mensalmente, a contar da formalização deste Contrato, à medição baseada nos serviços executados, elaborará o boletim de medição, verificará o andamento físico dos serviços e comparará com o estabelecido no cronograma físico-financeiro, para que se permita a elaboração do processo de faturamento. Caso os serviços executados não correspondam ao estabelecido no cronograma físico-financeiro, será registrada a situação inclusive para fins de aplicação das penalidades previstas, se for o caso.

Parágrafo Primeiro

A contratada deverá permitir e colaborar para que funcionários, engenheiros, especialistas e demais peritos enviados pelo CONTRATANTE:

- inspecionem a qualquer tempo a execução do objeto do presente Contrato;
- examinem os registros e documentos que considerarem necessários conferir;

Parágrafo Segundo

A contratada deverá manter no local da obra um preposto aceito pelo CONTRATANTE para representá-la na execução do contrato.

Parágrafo Terceiro

A CONTRATADA deve manter no canteiro de obra um projeto completo e cópia das especificações técnicas, memoriais, cronograma físico-financeiro, planilha de serviços, Boletim Diário de Ocorrências – BDO, o qual, diariamente, deverá ser preenchido e rubricado pelo encarregado da CONTRATADA e pela fiscalização, e deverão ficar reservados para o manuseio da fiscalização.

Parágrafo Quarto

A execução de serviços aos domingos e feriados somente será permitida com autorização prévia da fiscalização.

Parágrafo Quinto



PREFEITURA MUNICIPAL DE RIBEIRÃO CLARO ESTADO DO PARANÁ



Qualquer serviço, material e/ou componente ou parte do mesmo, que apresente defeitos, vícios ou incorreções não revelados até o Recebimento Definitivo, deverá ser prontamente refeito, corrigido, removido, reconstruído e/ou substituído pela CONTRATADA, livre de quaisquer ônus financeiro para o CONTRATANTE.

Parágrafo Sexto

Entende-se por defeito, vício ou incorreção oculta aquele resultante da má execução ou má qualidade de materiais empregados e/ou da aplicação de material em desacordo com as normas e/ou prescrições da ABNT, especificações e/ou memoriais, não se referindo aos defeitos devidos ao desgaste normal de uso. Correrão por conta da CONTRATADA as despesas relacionadas com a correção, remoção e/ou substituição do material rejeitado.

Parágrafo Sétimo

A CONTRATADA é obrigada a efetuar e entregar no prazo o resultado dos testes solicitados pelo CONTRATANTE. As despesas com a execução dos testes são de inteira responsabilidade da CONTRATADA.

Parágrafo Oitavo

A fiscalização e a CONTRATADA podem solicitar reuniões de gerenciamento um ao outro. A finalidade é revisar o cronograma dos serviços remanescentes e discutir os problemas potenciais.

Parágrafo Nono

Toda a comunicação entre as partes deverá ser feita por escrito. A notificação tornar-se-á efetiva, após o seu recebimento.

CLÁUSULA DÉCIMA - DAS OBRAS PROVISÓRIAS

A CONTRATADA deve submeter à fiscalização os desenhos, especificações técnicas e memoriais propostos para as obras provisórias que se façam necessárias, que deverá aprová-los caso estejam adequados ao objeto deste Contrato.

Parágrafo Primeiro

A CONTRATADA é responsável pelo projeto das obras provisórias.

Parágrafo Segundo

A aprovação pela fiscalização não altera as responsabilidades da CONTRATADA pelo projeto de obras provisórias.

Parágrafo Terceiro

A CONTRATADA deve obter a aprovação dos órgãos competentes para o seu projeto de obras provisórias, onde requeridas.



PREFEITURA MUNICIPAL DE RIBEIRÃO CLARO ESTADO DO PARANÁ



CLÁUSULA DÉCIMA PRIMEIRA - DOS SERVIÇOS NÃO PREVISTOS

Por determinação do CONTRATANTE a CONTRATADA fica obrigada a aceitar, nas mesmas condições contratuais, os acréscimos ou supressões quantitativos que se fizer(em) na obra, nos limites autorizados em lei.

Parágrafo Primeiro

A supressão de serviços resultantes de acordo celebrado expressamente entre o CONTRATANTE e a CONTRATADA poderão ultrapassar o limite estabelecido no parágrafo anterior.

Parágrafo Segundo

Se no Contrato não houver sido contemplados preços unitários para a obra, esses serão fixados mediante acordo entre as partes, respeitados os limites estabelecidos no caput desta Cláusula.

CLÁUSULA DÉCIMA SEGUNDA - DOS MATERIAIS, VEÍCULOS, MÁQUINAS E EQUIPAMENTOS

Os materiais, veículos, máquinas e equipamentos a serem empregados nos serviços decorrentes deste Contrato serão fornecidos pela CONTRATADA e serão de primeira qualidade, cabendo ao CONTRATANTE, por intermédio da fiscalização, impedir o emprego daqueles que julgar impróprios.

Parágrafo Único

Sempre que dos documentos de licitação não constarem características determinadas em referência à mão-de-obra, materiais, artigos e equipamentos, entender-se-á que os mesmos devem ser novos, da melhor qualidade em suas respectivas espécies, de acordo com a finalidade a que se destinam. No caso em que materiais, artigos e equipamentos são mencionados nas especificações técnicas e/ou memoriais como "similar" a qualquer padrão especial, o CONTRATANTE decidirá sobre a questão da similaridade.

CLÁUSULA DÉCIMA TERCEIRA - DA SEGURANÇA E MEDICINA DO TRABALHO

A CONTRATADA não será eximida de qualquer responsabilidade quanto à segurança individual e coletiva de seus trabalhadores, deverá fornecer a todos os trabalhadores o tipo adequado de equipamento de proteção individual – EPI, deverá treinar e tornar obrigatório o uso dos EPIs.

Parágrafo Primeiro

O equipamento de proteção individual fornecido ao empregado deverá, obrigatoriamente, conter a identificação da CONTRATADA.

Parágrafo Segundo



PREFEITURA MUNICIPAL DE RIBEIRÃO CLARO ESTADO DO PARANÁ



A CONTRATADA, em qualquer hipótese, não se eximirá da total responsabilidade quanto à negligência ou descumprimento da Lei Federal nº 6.514 de 22/12/77, Portaria nº 3.214, de 08/06/78, Normas Regulamentares - NRs 01 a 28 e em especial as NRs 04, 05, 06 e 18.

Parágrafo Terceiro

Deverão ser observadas pela contratada todas as condições de higiene e segurança necessárias à preservação da integridade física de seus empregados e aos materiais envolvidos na obra, de acordo com as Normas Regulamentadoras - NRs aprovadas pela Portaria nº 3.214, de 08/06/78, Lei Federal nº 6.514, de 22/12/77.

Parágrafo Quarto

O CONTRATANTE atuará objetivando o total cumprimento das normas de segurança, estando autorizada a interditar serviços ou parte destes em caso do não-cumprimento das exigências de lei. Se houver paralisações, estas não serão caracterizadas como justificativa por atraso na execução da obra.

Parágrafo Quinto

Cabe à CONTRATADA solicitar ao CONTRATANTE a presença imediata do responsável pela fiscalização em caso de acidente(s) na obra, nos serviços e/ou nos bens de terceiros, para que seja providenciada a necessária perícia.

CLÁUSULA DÉCIMA QUARTA - DA SEGURANÇA DA OBRA E DA RESPONSABILIDADE CIVIL DA CONTRATADA

A CONTRATADA responderá pela solidez do objeto deste contrato, nos termos do art. 618 do Código Civil Brasileiro, bem como pelo bom andamento dos serviços, podendo o CONTRATANTE, por intermédio da fiscalização, impugná-los quando contrariarem a boa técnica ou desobedecerem aos projetos e/ou especificações técnicas e/ou memoriais.

Parágrafo Primeiro

A CONTRATADA deverá manter um perfeito sistema de sinalização e segurança em todos os locais de serviços, principalmente nos de trabalho em vias públicas, de acordo com as normas de segurança do trabalho.

Parágrafo Segundo

A CONTRATADA assumirá integral responsabilidade por danos causados ao CONTRATANTE ou a terceiros decorrentes da execução dos serviços ora contratados, inclusive acidentes, mortes, perdas ou destruições parciais ou totais, isentando o CONTRATANTE de todas as reclamações que possam surgir com relação ao presente Contrato.

Parágrafo Terceiro

Caso a CONTRATANTE seja acionada judicial ou administrativamente, inclusive reclamações trabalhistas, por qualquer ato decorrente do presente contrato, a



PREFEITURA MUNICIPAL DE RIBEIRÃO CLARO ESTADO DO PARANÁ



CONTRATADA assumirá para si a responsabilidade por toda e qualquer eventual condenação, isentando a CONTRATANTE de quaisquer obrigações, aplicando-se no caso concreto uma das formas de intervenção de terceiros previstas no Código de Processo Civil, especialmente a denunciação da lide (art. 70 – CPC), se for o caso.

Parágrafo Quarto

A intenção das partes, aqui manifestada expressamente, é a de que a CONTRATADA assuma e se responsabilize direta e integralmente pela plena e total realização dos serviços contratados, sob pena de incorrer em descumprimento de obrigação contratual e sujeitar-se à aplicação das penalidades cabíveis.

Parágrafo Quinto

A CONTRATADA responde, exclusiva e diretamente, por todo e qualquer ato ilícito praticado por seus prepostos que dele decorra a obrigação e/ou necessidade de ressarcimento de danos materiais ou morais (art. 932, III, Código Civil), não podendo a CONTRATANTE ser responsabilizada por eles a nenhum título.

CLÁUSULA DÉCIMA QUINTA - DO RECEBIMENTO DOS SERVIÇOS

O objeto deste Contrato será recebido provisoriamente, em no máximo até 15 (quinze) dias após a comunicação ao CONTRATANTE da conclusão do objeto deste Contrato pela CONTRATADA, ficando esta responsável pelo bom funcionamento dos serviços executados até o seu recebimento definitivo, exceto por danos que sejam de responsabilidade do CONTRATANTE. A aceitação da obra pelo CONTRATANTE se dará quando não houver qualquer pendência por parte da CONTRATADA.

Parágrafo Primeiro

O recebimento definitivo do objeto deste Contrato deverá estar formalizado até 60 (sessenta) dias do recebimento provisório, mediante comissão especificamente designada pelo CONTRATANTE. Decorrido esse prazo, sem qualquer manifestação do Contratante, a(s) obra(s) será(ão) considerada(s) como recebida(s) definitivamente.

Parágrafo Segundo

O recebimento provisório ou definitivo não exclui a responsabilidade civil pela qualidade da obra, nem a ético-profissional pela perfeita execução do Contrato.

CLÁUSULA DÉCIMA SEXTA - DA CESSÃO DO CONTRATO E SUBCONTRATAÇÃO

A CONTRATADA não poderá ceder o presente Contrato, no todo ou em parte, a nenhuma pessoa física ou jurídica, sem autorização prévia, por escrito, do CONTRATANTE.

Parágrafo Primeiro

Se a CONTRATADA ceder o presente Contrato, no todo ou em parte, a uma ou mais pessoas físicas ou jurídicas sem autorização prévia, por escrito do CONTRATANTE, deverá obrigatoriamente reassumir a execução da obra no prazo máximo de 15 (quinze) dias, da data da notificação ou aplicação da multa, sem prejuízo de outras sanções contratuais;



PREFEITURA MUNICIPAL DE RIBEIRÃO CLARO ESTADO DO PARANÁ



Parágrafo Segundo

Se eventualmente for concedida a subcontratação no todo ou em parte pelo CONTRATANTE, não reduz nem elimina as responsabilidades e obrigações da CONTRATADA em decorrência deste Contrato, nem importará em estabelecer qualquer vínculo entre o CONTRATANTE e o subcontratado.

CLÁUSULA DÉCIMA SÉTIMA - DAS PENALIDADES

À CONTRATADA serão aplicadas penalidades pelo CONTRATANTE a serem apuradas na forma a saber:

- a) multa de 0,1% (um décimo por cento) do valor do contrato por dia consecutivo que exceder à data prevista para conclusão da obra;
- b) multa de 0,1% (um décimo por cento) do saldo contratual por dia consecutivo de atraso na colocação de placas, conforme modelos fornecidos pelo CONTRATANTE, contado a partir do 10º dia da data da assinatura do contrato;
- c) multa de 1% (*um por cento*) do valor contratual quando, por ação, omissão ou negligência, a CONTRATADA infringir qualquer das demais obrigações contratuais;
- d) multa de 10% (*dez por cento*) do valor contratual quando a CONTRATADA ceder o Contrato, no todo ou em parte, a pessoa física ou jurídica, sem autorização do CONTRATANTE, devendo reassumir a execução da obra no prazo máximo de 15 (quinze) dias, da data da aplicação da multa, sem prejuízo de outras sanções contratuais;
- e) multa de 20% (*vinte por cento*) do valor contratual quando ocorrer rescisão do Contrato conforme o estabelecido na Cláusula Décima Nona, Parágrafo Primeiro;
- f) suspensão do direito de participar em licitações/contratos advindos de recursos do CONTRATANTE, ou de qualquer órgão da administração direta ou indireta, pelo prazo de até 2 (*dois*) anos quando, por culpa da CONTRATADA, ocorrer a rescisão contratual ou declaração de inidoneidade, por prazo a ser estabelecido pelo CONTRATANTE em conformidade com a gravidade da infração cometida pela CONTRATADA;

Parágrafo Primeiro

A multa será cobrada pelo CONTRATANTE de acordo com o estabelecido pela legislação pertinente. Caso a CONTRATADA não venha a recolher a multa devida dentro do prazo determinado, a mesma será descontada do valor das parcelas de pagamento vincendas ou será descontada do valor da garantia de execução e adicional se houver.

Parágrafo Segundo

As penalidades previstas no *caput*, poderão cumular-se e o montante das multas não poderá exceder a 30% (trinta por cento) do valor contratual e, também, não excluem a possibilidade de rescisão administrativa do Contrato.

Parágrafo Terceiro

Caso a CONTRATADA não execute, total ou parcialmente, qualquer dos itens ou serviços previstos o CONTRATANTE reserva-se o direito de executá-los diretamente ou através de terceiros. Ocorrendo a hipótese mencionada a CONTRATADA responderá pelos custos



PREFEITURA MUNICIPAL DE RIBEIRÃO CLARO ESTADO DO PARANÁ



através de glosas de créditos, garantias e/ou pagamento direto, inclusive será declarada inidônea, ficando suspensa de firmar contrato pelo prazo de até 2 anos, conforme a gravidade da infração e dos danos decorrentes.

CLÁUSULA DÉCIMA OITAVA - DA APLICAÇÃO DAS PENALIDADES

Quando forem verificadas situações, que ensejem a aplicação das penalidades/multas, previstas na cláusula anterior, o CONTRATANTE dará início ao procedimento administrativo cabível, para apuração dos fatos e respectivas sanções se necessárias, mediante prévia notificação ao contratado dos atos a serem realizados.

Parágrafo Primeiro

Compete ao Prefeito, quando for o caso, a aplicação ou a dispensa de penalidades/multas.

Parágrafo Segundo

É facultado à CONTRATADA recorrer, conforme estabelece a legislação vigente, quando não concordar com as penalidades aplicadas.

CLÁUSULA DÉCIMA NONA - DA RESCISÃO

O CONTRATANTE se reserva o direito de rescindir o Contrato independentemente de interpelação judicial, sem que à CONTRATADA caiba o direito de indenização de qualquer espécie, nos seguintes casos:

- a) quando a CONTRATADA falir, for dissolvida ou por superveniente incapacidade técnica;
- b) quando a CONTRATADA transferir, no todo ou em parte, o Contrato a quaisquer empresas ou consórcios de empresas sem a prévia e expressa anuência do CONTRATANTE;
- c) quando houver atraso dos serviços pelo prazo de 30 (*trinta*) dias por parte da CONTRATADA sem justificativa aceita pelo CONTRATANTE;
- d) quando houver inadimplência de Cláusulas ou condições contratuais por parte da CONTRATADA e desobediência da determinação da fiscalização, e
- e) demais hipóteses mencionadas no Art. 78 da Lei 8.666/93 e suas alterações posteriores.

Parágrafo Primeiro

A rescisão do contrato, quando motivada por qualquer dos itens acima relacionados, implicará a apuração de perdas e danos, a perda da garantia de execução, sem embargos da aplicação das demais penalidades legais cabíveis.

Parágrafo Segundo

Declarada a rescisão do contrato, que vigorará a partir da data da sua assinatura, a CONTRATADA se obriga, expressamente, a entregar o objeto deste contrato inteiramente desembaraçado, não criando dificuldades de qualquer natureza.

CLÁUSULA VIGÉSIMA - DA DOCUMENTAÇÃO CONTRATUAL



PREFEITURA MUNICIPAL DE RIBEIRÃO CLARO ESTADO DO PARANÁ



Integram e completam o presente Contrato para todos os fins de direito, obrigando as partes em todos os seus termos, os seguintes documentos cujos teores são de conhecimento da CONTRATADA: o instrumento convocatório, projetos, especificações técnicas, memoriais, bem como a proposta, planilha de serviços, cronograma físico-financeiro, anexos e pareceres que formam o processo.

CLÁUSULA VIGÉSIMA PRIMEIRA - DOS CASOS OMISSOS

Os casos omissos serão dirimidos de comum acordo entre as partes, com base na legislação em vigor e aplicáveis a espécie.

CLÁUSULA VIGÉSIMA SEGUNDA - DAS ALTERAÇÕES

Serão incorporados a este Contrato, mediante TERMOS ADITIVOS, quaisquer alterações nos projetos, nas especificações técnicas, nos memoriais, nas quantidades, no prazo de execução ou nos valores, decorrentes das obrigações assumidas pela CONTRATADA, com anuência expressa do PARANACIDADE.

CLÁUSULA VIGÉSIMA TERCEIRA - DA VIGÊNCIA

O prazo de vigência do presente Contrato é de () dias, contados da data da assinatura do Contrato de Empreitada.

CLÁUSULA VIGÉSIMA QUARTA - DO CONHECIMENTO DAS PARTES

Ao firmar este instrumento, declara a CONTRATADA ter plena ciência de seu conteúdo, bem como dos demais documentos vinculados ao presente Contrato.

CLÁUSULA VIGÉSIMA QUINTA - DAS DISPOSIÇÕES GERAIS

Havendo discrepância entre os valores indicados numericamente e por extenso, fica desde já acordado entre as partes contratantes que, sempre prevalecerão aqueles mencionados por extenso.

Parágrafo Único

Qualquer objeto de valor histórico, valor significativo que venha a ser descoberto, em qualquer parte do canteiro de obras e/ou local em que está sendo executado o objeto do presente edital, deverá a Contratada notificar à fiscalização e aguardar instruções sobre os procedimentos a serem seguidos.

CLÁUSULA VIGÉSIMA SEXTA - DO FORO

As partes elegem o foro da Comarca de (*inserir nome da comarca*), Estado do Paraná, para dirimir quaisquer dúvidas oriundas do presente Contrato, renunciando a qualquer outro, por mais privilegiado que seja.

E assim, por estarem justos e contratados assinam o presente em duas vias de igual teor e forma, na presença das testemunhas abaixo.



PREFEITURA MUNICIPAL DE RIBEIRÃO CLARO
ESTADO DO PARANÁ



, de de 201 .

Assinatura do CONTRATANTE

Assinatura da CONTRATADA

Assinatura do Engenheiro Fiscal
CREA n°

Testemunhas:

RG n°

RG n°



PREFEITURA MUNICIPAL DE RIBEIRÃO CLARO ESTADO DO PARANÁ



ANEXO I – DO CONTRATO

RECAPES EM CBUQ – PMF – TRATAMENTOS (TST-TSD-TSS)

ENSAIOS NECESSÁRIOS

- 1) Sub-base e base (quando for o caso)
 - Análise granulométrica dos agregados para bases com agregados de pedra - DNIT (ME-083/98) – mínimo 1 ensaio por rua;
 - Grau de compactação para bases com solos estabilizados – DNIT (ME/051/94) – mínimo 1 ensaio a cada 100 m;
 - CBR do material compactado na pista para ambas as bases – DNIT (ME-049/94) – mínimo 1 ensaio por rua;

- 2) Imprimação e pintura de ligação
 - Teor de betume – DNIT (053/94) – mínimo 1 ensaio a cada 300 m;

- 3) Revestimento em CBUQ / PMF
 - Ensaio MARSHALL – apresentar projeto da massa antes de iniciar o revestimento DNIT (107/94) – PMF, DNIT (043/95) – CBUQ;
 - Extração de amostra do revestimento – DNIT (ME 138/94) e (053/94) – CBUQ e PMF - mínimo uma amostra por rua (determinar a espessura da amostra, resistência à tração por compressão diametral e teor de betumes).
 - No caso de revestimento com CBUQ, verificar a temperatura da mistura, para todas as cargas, no momento da distribuição na pista e rolagem. A temperatura da mistura não deve ser inferior a 120°C. DER (ES-P 21-05 cbuq).

- 4) Revestimento com TRATAMENTOS (TST-TSD-TSS)
Controle de Taxas de Aplicação e de Espalhamento:
 - Taxa de Ligante Betuminoso (mediante a colocação de bandejas de peso e área conhecidos na pista onde está sendo feita a aplicação);
 - Taxa de Agregados (mediante a colocação de bandejas de peso e área conhecidos na pista onde está sendo feita a aplicação);

- 5) Calçada / Passeio (quando for o caso)
Blocos de Concreto, Paver, Lajotas, Blocket e Calçada de Concreto Moldado “In Loco”;
 - Ensaio de Puncionamento Duplo (Peças de concreto para pavimentação determinação da resistência à compressão) – ABNT –NBR 9780/1987.



PREFEITURA MUNICIPAL DE RIBEIRÃO CLARO
ESTADO DO PARANÁ



MODELO 15

**RELAÇÃO MÍNIMA DE VEÍCULOS, MÁQUINAS E EQUIPAMENTOS QUE DEVERÃO SER
DISPONIBILIZADOS NA(S) OBRA(S)**

Quantidade	Equipamento
01	Motoniveladora
01	Pá carregadeira
01	Rolo liso tipo tandem
01	Rolo Pneumático
01	Caminhão pipa
02	Caminhão basculante
01	Retro escavadeira de porte médio



PREFEITURA MUNICIPAL DE RIBEIRÃO CLARO ESTADO DO PARANÁ



CRONOGRAMA DE UTILIZAÇÃO DE VEÍCULOS, MÁQUINAS E EQUIPAMENTOS

EDITAL DE CONCORRÊNCIA N° *(inserir o número)* / *(inserir o ano)* - *(inserir a sigla do licitador)*

PROponente : *(inserir o nome da proponente)*

MUNICÍPIO / LOCAL :

OBJETO :

ÁREA CONSTRUÍDA :

LOTE :

PRAZO DE EXECUÇÃO :

ITEM	DISCRIMINAÇÃO DOS VEÍCULOS, MÁQUINAS E EQUIPAMENTOS DISPONIBILIZADOS	PRAZO DE EXECUÇÃO (dias)							
		30	60	90	120	150	180	210	240
01	UTILIZAÇÃO								
	QUANTIDADE								
02	UTILIZAÇÃO								
	QUANTIDADE								
03	UTILIZAÇÃO								
	QUANTIDADE								
04	UTILIZAÇÃO								
	QUANTIDADE								
05	UTILIZAÇÃO								
	QUANTIDADE								
06	UTILIZAÇÃO								
	QUANTIDADE								
07	UTILIZAÇÃO								
	QUANTIDADE								
08	UTILIZAÇÃO								
	QUANTIDADE								
09	UTILIZAÇÃO								
	QUANTIDADE								
10	UTILIZAÇÃO								
	QUANTIDADE								
11	UTILIZAÇÃO								
	QUANTIDADE								
12	UTILIZAÇÃO								
	QUANTIDADE								
13	UTILIZAÇÃO								
	QUANTIDADE								
14	UTILIZAÇÃO								
	QUANTIDADE								
15	UTILIZAÇÃO								
	QUANTIDADE								
16	UTILIZAÇÃO								
	QUANTIDADE								

EXEMPLO:

NN	NONONONONONONO	UTILIZAÇÃO								
		QUANTIDADE		2	4	3	2	2		

(inserir o local), *(inserir a data)* de *(inserir o mês)* de *(inserir o ano)*

(carimbo, nome, RG n° e assinatura do responsável legal)

(carimbo, nome, RG n°, CREA n° e assinatura do engen. habilitado)



PREFEITURA MUNICIPAL DE RIBEIRÃO CLARO
ESTADO DO PARANÁ



MODELO 16

ANEXO I

Ref.: Edital de Tomada de Preços nº ____/____.

MUNICÍPIO:

OBRA:

I - ELEMENTOS GRÁFICOS

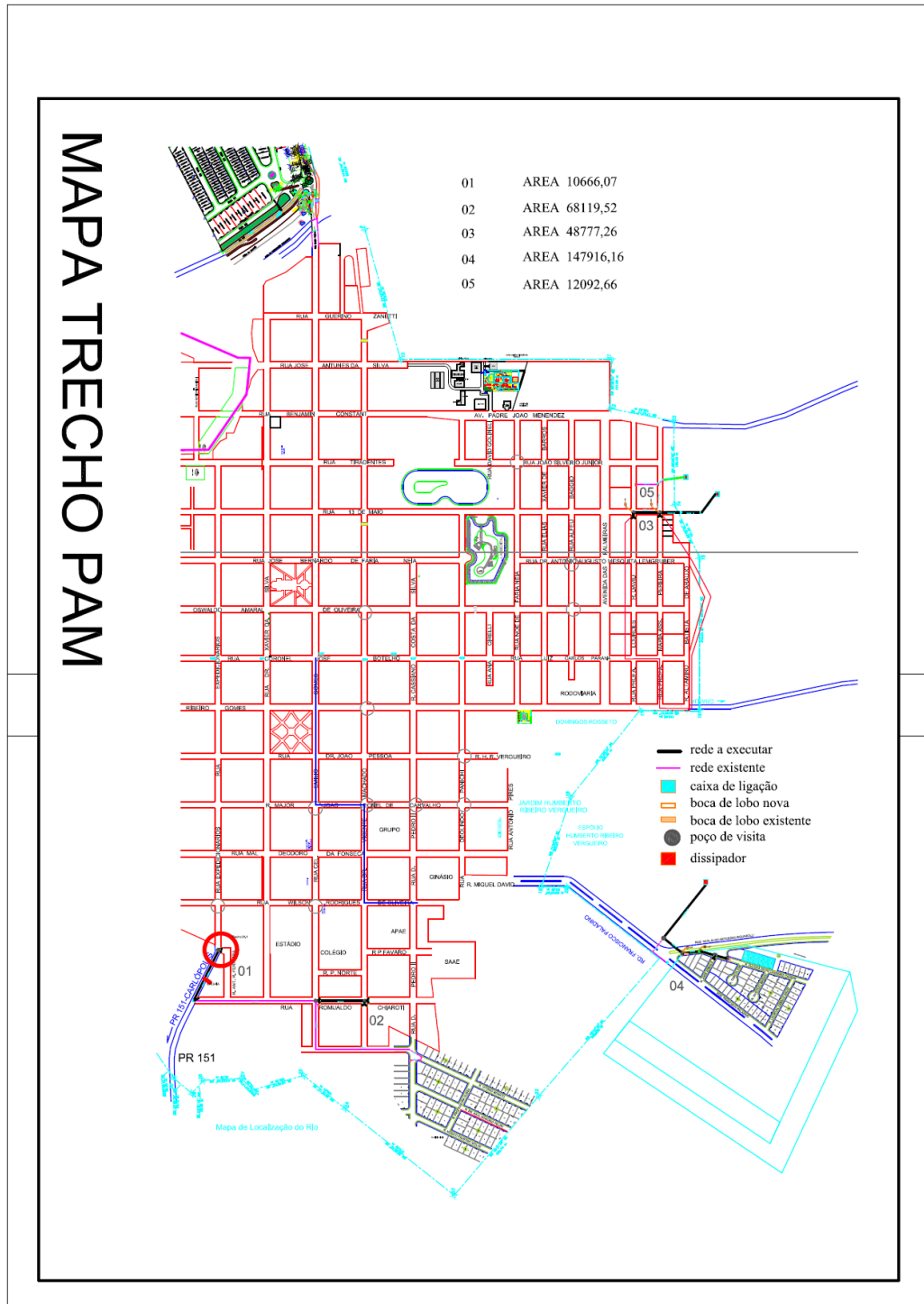



PREFEITURA MUNICIPAL DE RIBEIRÃO CLARO
ESTADO DO PARANÁ

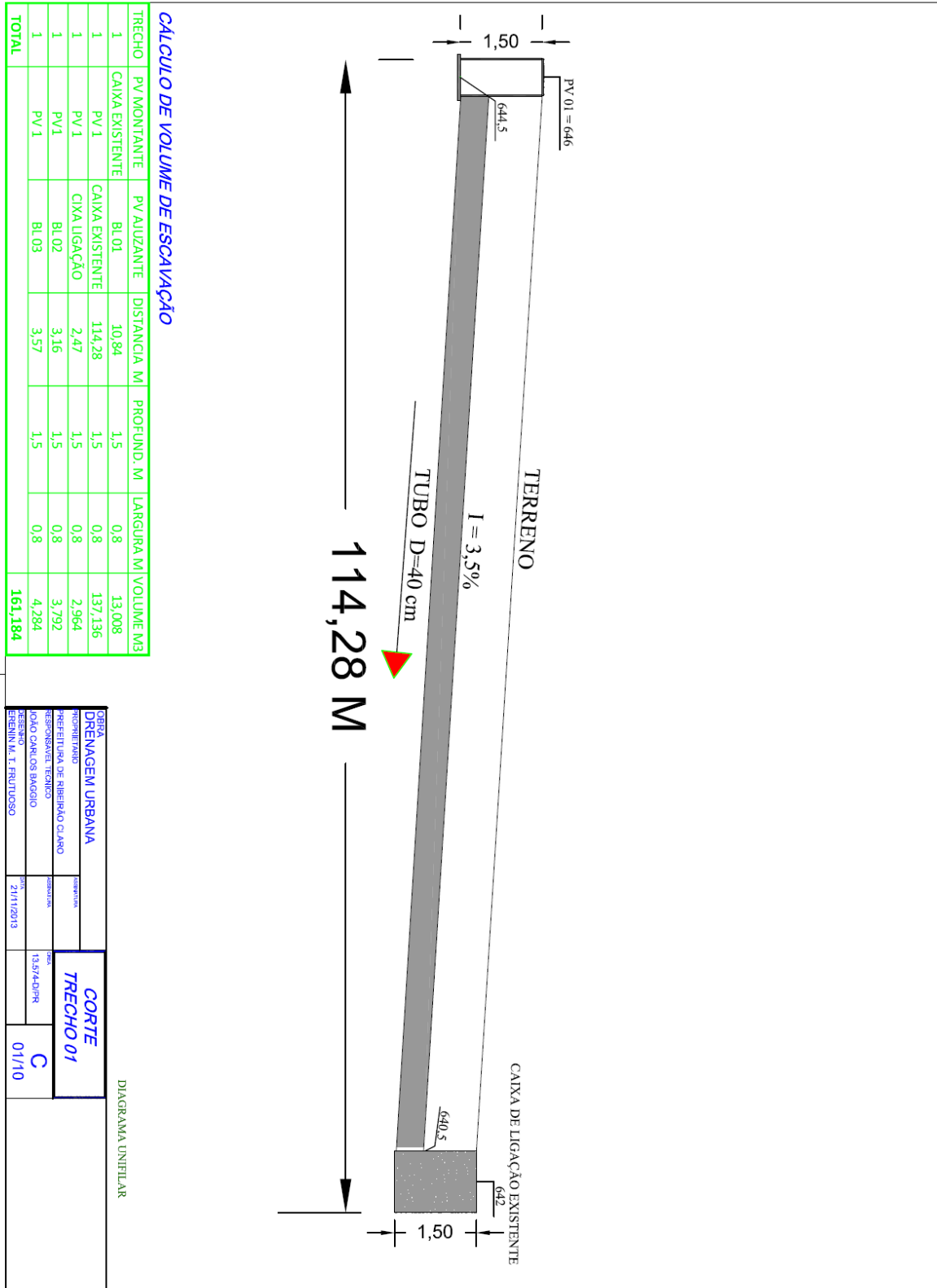



PREFEITURA MUNICIPAL DE RIBEIRÃO CLARO ESTADO DO PARANÁ



CÁLCULO DE VOLUME TRECHO 02						
TRECHO	P/V MONTANTE	P/V ABAIXANTE	DISTÂNCIA M.	PROFUND. M.	LARGURA M.	VOLUME M3
2	CAIXA EXISTENTE	PV 1	99,04	1,5	1,00	148,56
2	PV 1	CAIXA LIGAÇÃO	3,06	1,5	0,80	3,672
2	PV1	CAIXA LIGAÇÃO 2	2,52	1,5	0,80	3,024
2	CAIXA LIGAÇÃO 1	BOCA LOBO	5,70	1,5	0,80	6,84
2	CAIXA LIGAÇÃO 1	BOCA LOBO 2	5,95	1,5	0,80	7,14
2	CAIXA LIGAÇÃO 2	BOCA LOBO 3	3,56	1,5	0,80	4,272
2	CAIXA LIGAÇÃO 2	BOCA LOBO 4	4,53	1,5	0,80	5,436
TOTAL						178,944

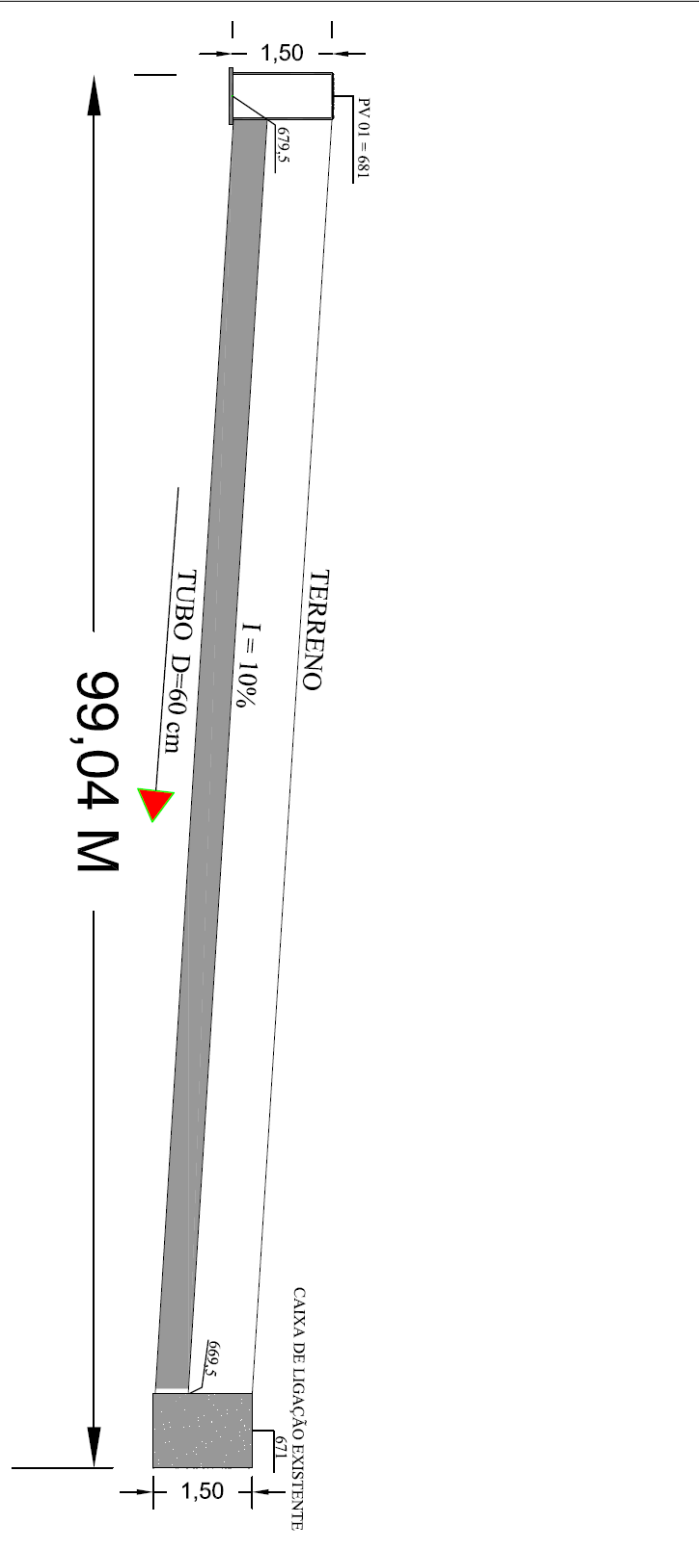

ÁREA DRENAGEM URBANA	
PROJETANTE	CONSTRUIDOR
PROFESSOR DE RIBEIRÃO CLARO	
RESPONSÁVEL TÉCNICO	
CELSO CARLOS BORGIO	
PROJETO	DATA
21/11/2013	
CORTE TRECHO 02	
C	
02/10	



PREFEITURA MUNICIPAL DE RIBEIRÃO CLARO
ESTADO DO PARANÁ

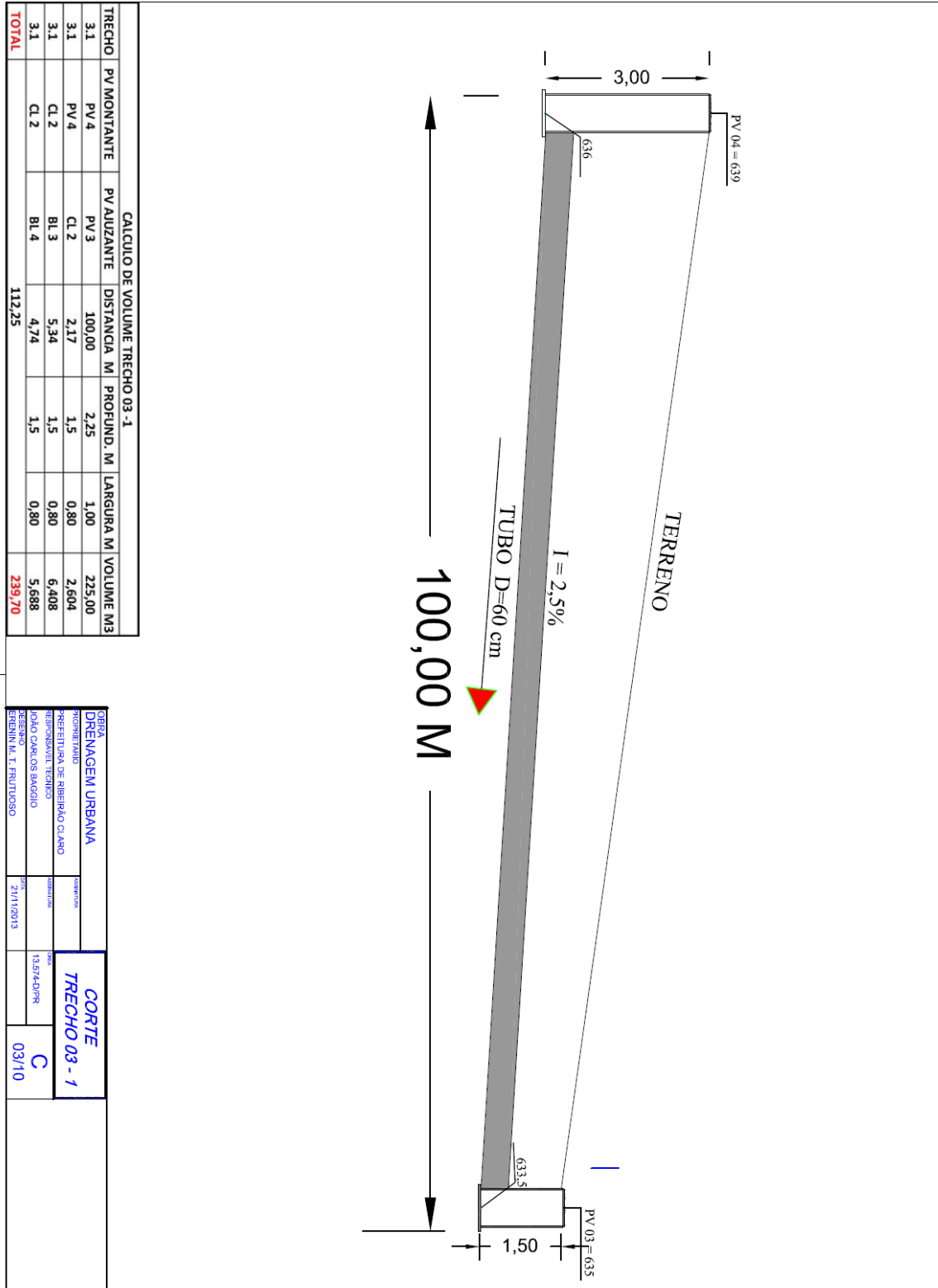

ÁREA		DRENAGEM URBANA	
PROJETANTE		FABIANO	
EMPRESA		EMPRESA DE ENGENHARIA E ARQUITETURA DE RIBEIRÃO CLARO	
PROFESSOR TITULAR		OSVALDO CARLOS BORGES	
PROFESSOR		ERENINI M. T. FRUTUOSO	
DATA		21/11/2013	
PROJETO		13,574-DPR	
CORTES		C	
DATA		03/10	



PREFEITURA MUNICIPAL DE RIBEIRÃO CLARO
ESTADO DO PARANÁ

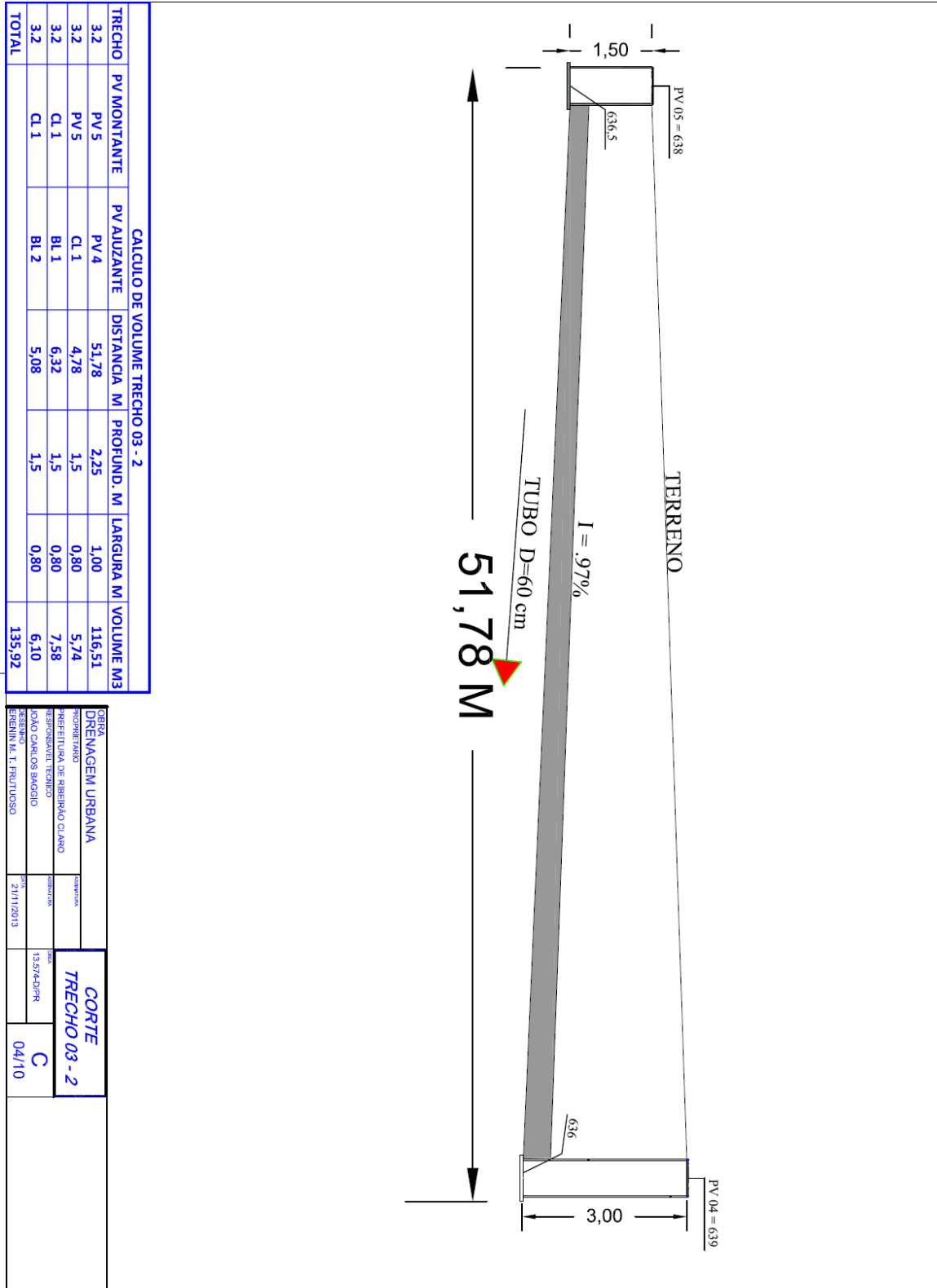

ORÇÁ		DRENAGEM URBANA	
PROJETO		REPRESENTAÇÃO	
PREFEITURA DE RIBEIRÃO CLARO		TRECHO 03 - 2	
PROFESSOR RESPONSÁVEL TÉCNICO		C	
JOÃO CARLOS BASSO		13.574.0/PR	
REVISOR		04/10	
ERENIN M. T. FRUTUOSO		21/11/2013	



PREFEITURA MUNICIPAL DE RIBEIRÃO CLARO ESTADO DO PARANÁ

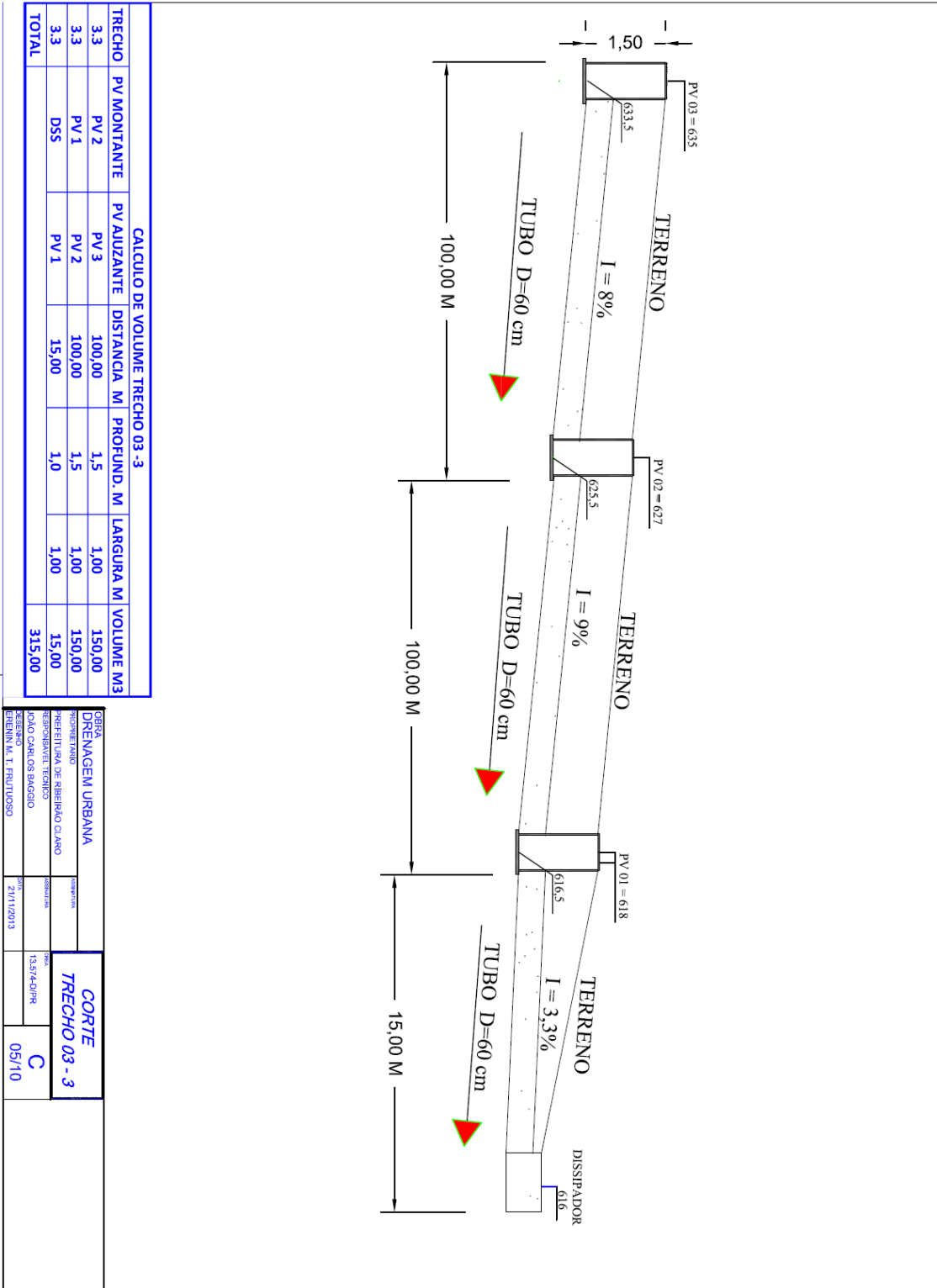



PREFEITURA MUNICIPAL DE RIBEIRÃO CLARO
ESTADO DO PARANÁ

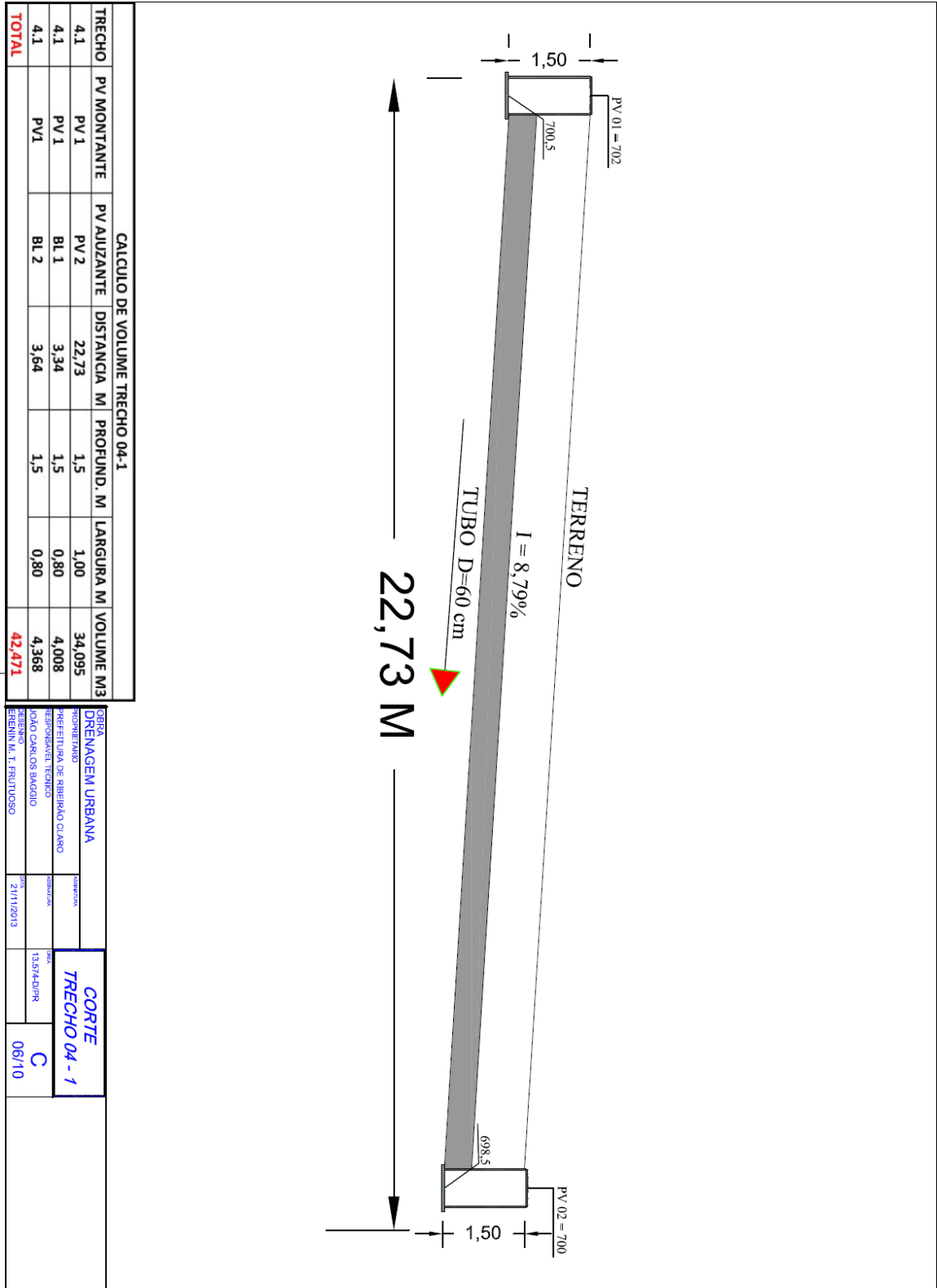

TIPO DE OBRAS	REDE DE DRENAGEM URBANA
PROPOSTANTE	PREFEITURA MUNICIPAL DE RIBEIRÃO CLARO
RESPONSÁVEL TÉCNICO	EDUARDO CARLOS SANGIO
REVISOR	ERENIN M. T. FRUTUOSO
DATA	21/11/2013
PROJETO	13.574.DPR
FECHA	06/10
CORTE	
TRECHO 04 - 1	
C	



PREFEITURA MUNICIPAL DE RIBEIRÃO CLARO
ESTADO DO PARANÁ



CALCULO DE VOLUME TRECHO 04 - 2						
TRECHO	PV MONTANTE	PV AJUZANTE	DISTANCIA M.	PROFUND. M	LARGURA M	VOLUME M3
4.2	PV4	PV 5	48,33	1,5	1,00	72,495
4.2	PV4	BL 1	3,7	1,5	0,80	4,44
TOTAL						76,935



OBRA		DATA	
DRENAAGEM URBANA			
PROJETADE	RESPONSÁVEL TÉCNICO	ELABORADO	
PREFEITURA DE RIBEIRÃO CLARO	JOÃO CARLOS BANGIO	21/11/2013	
PROJETADE	RESPONSÁVEL TÉCNICO	ELABORADO	
ERENIN M. T. FRUTUOSO	13,574-D/PR		



PREFEITURA MUNICIPAL DE RIBEIRÃO CLARO
ESTADO DO PARANÁ



CALCULO DE VOLUME TRECHO 04 - 3						
TRECHO	PV MONTANTE	PV ALUZANTE	DISTANCIA M	PROFUND. M	LARGURA M	VOLUME M3
4,3	PV 2	PV 3	30,37	1,5	1,00	45,555
4,3	PV 2	CL 1	1,20	1,5	0,80	1,44
4,3	CL 1	BL 1	3,54	1,5	0,80	4,248
4,3	CL 1	BL 2	4,12	1,5	0,80	4,944
TOTAL						56,187

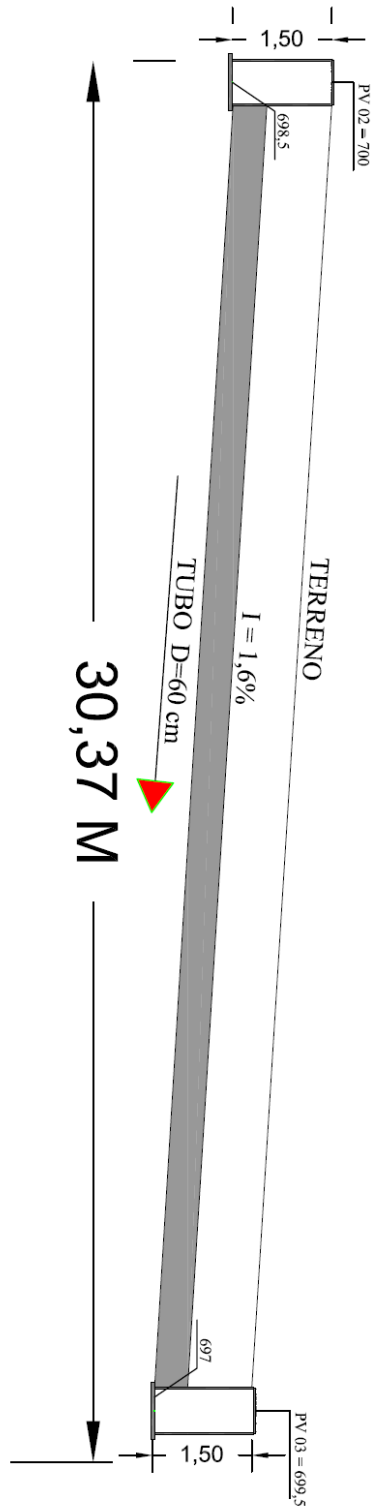

OBRA DRENAGEM URBANA		DATA 21/11/2013	
PROJETADO PREFEITURA DE RIBEIRÃO CLARO RESPONSÁVEL TÉCNICO JOÃO CARLOS RANGIO		DATA 08/10	
DESENHO ERENIN M. T. FRUTUOSO		DATA 13/07/2013	
LOCAL 13.574-0/PR		DATA 08/10	



PREFEITURA MUNICIPAL DE RIBEIRÃO CLARO
ESTADO DO PARANÁ

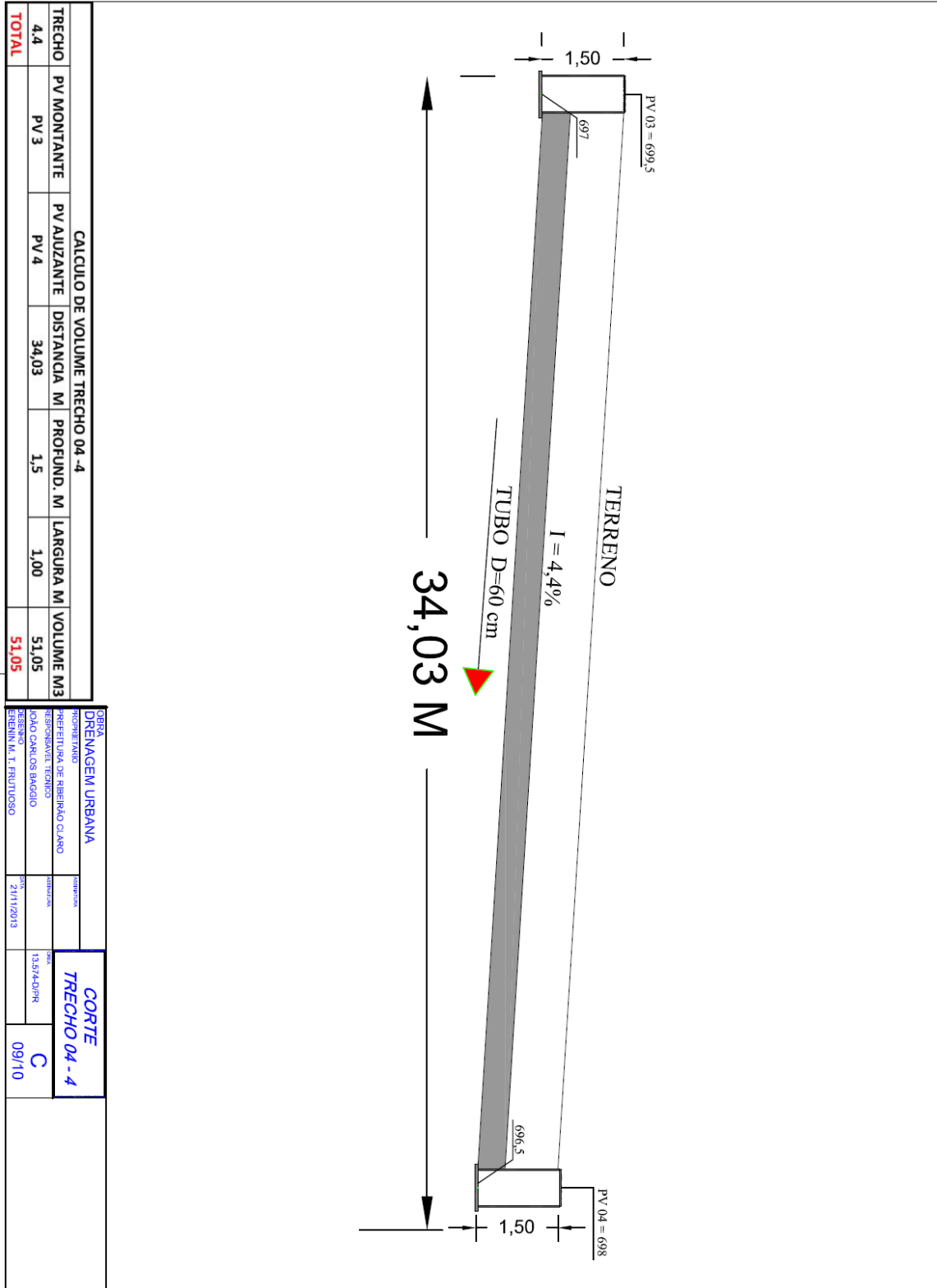



PREFEITURA MUNICIPAL DE RIBEIRÃO CLARO
ESTADO DO PARANÁ

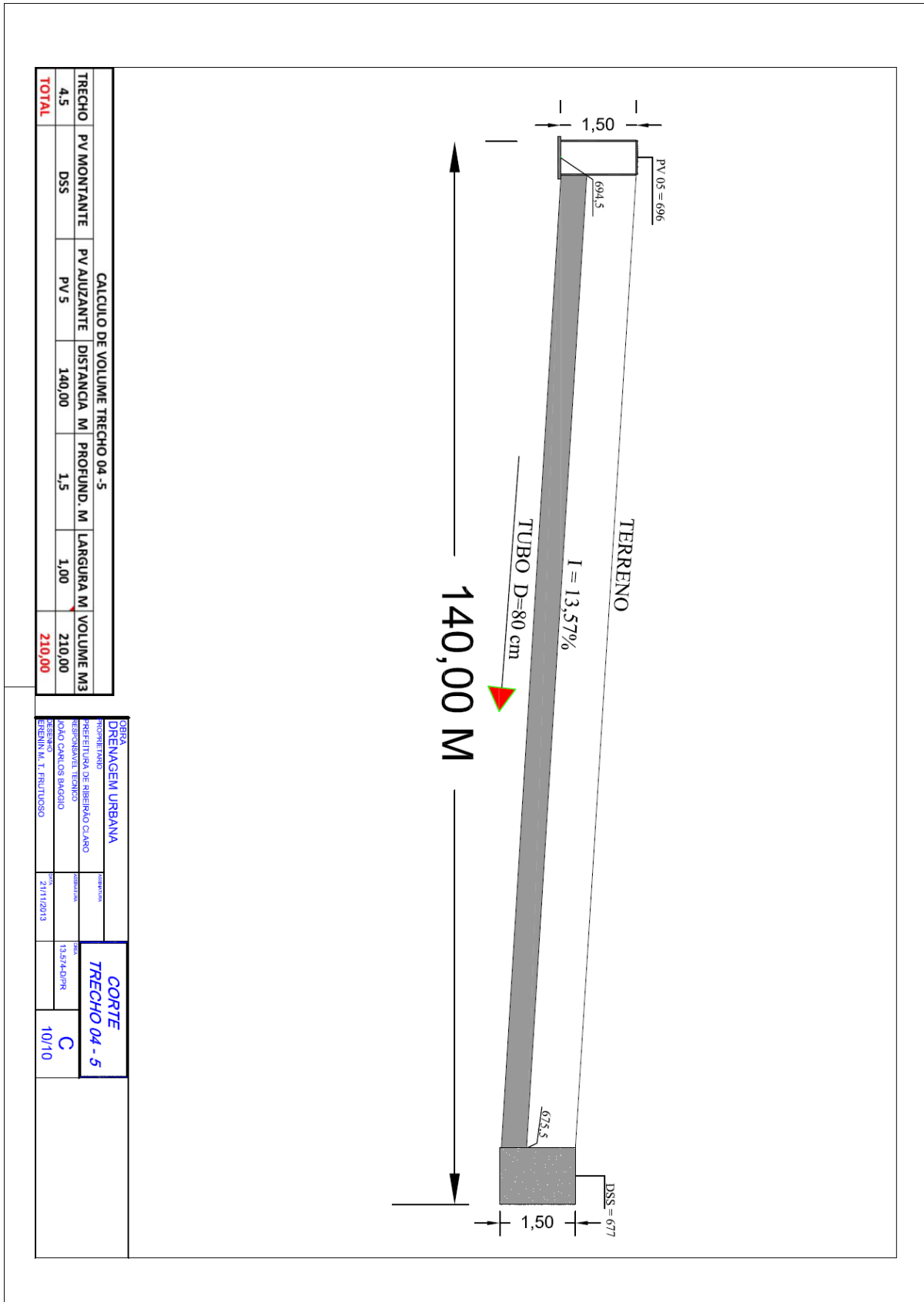

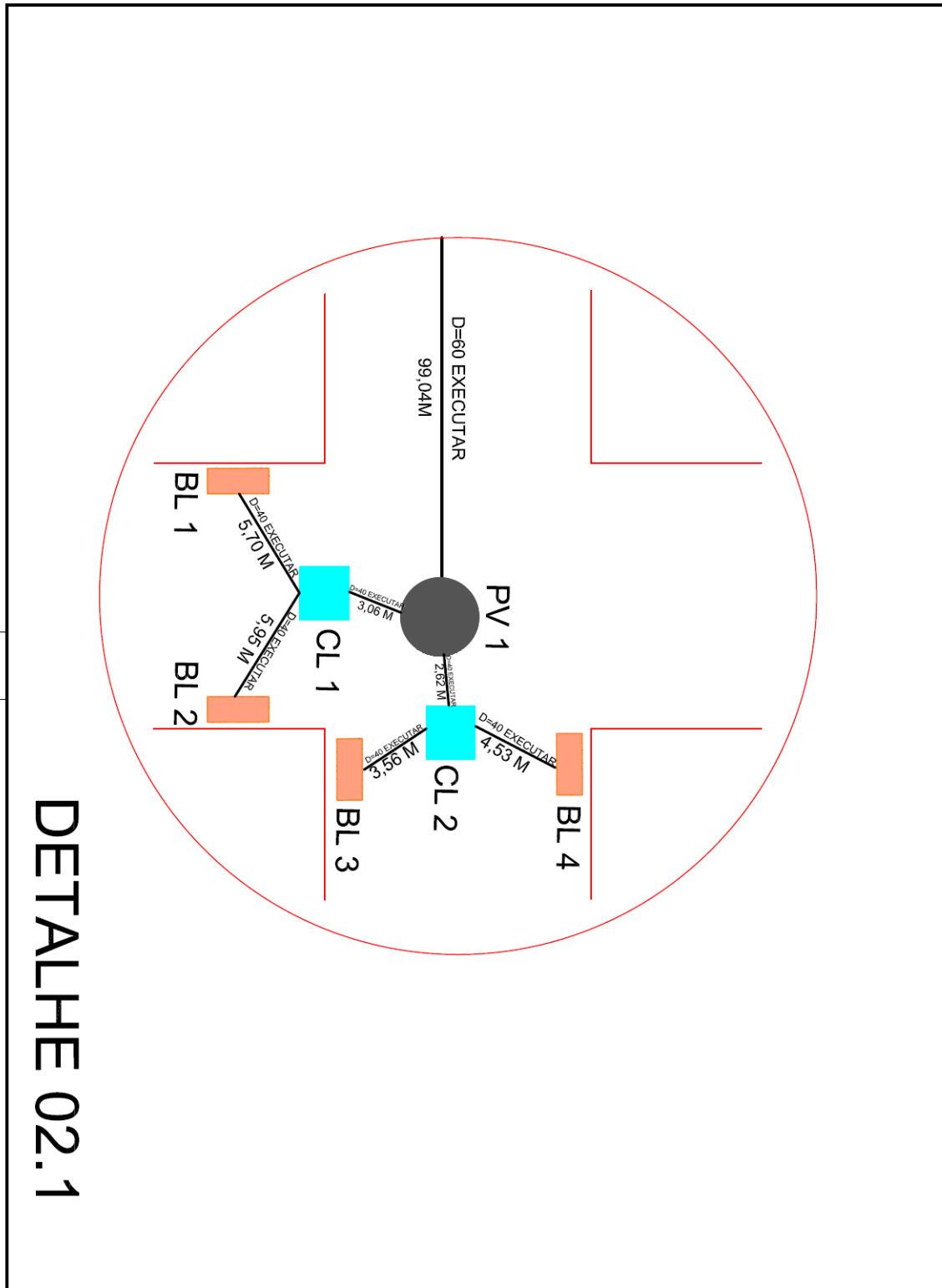



DETALHE 01.1

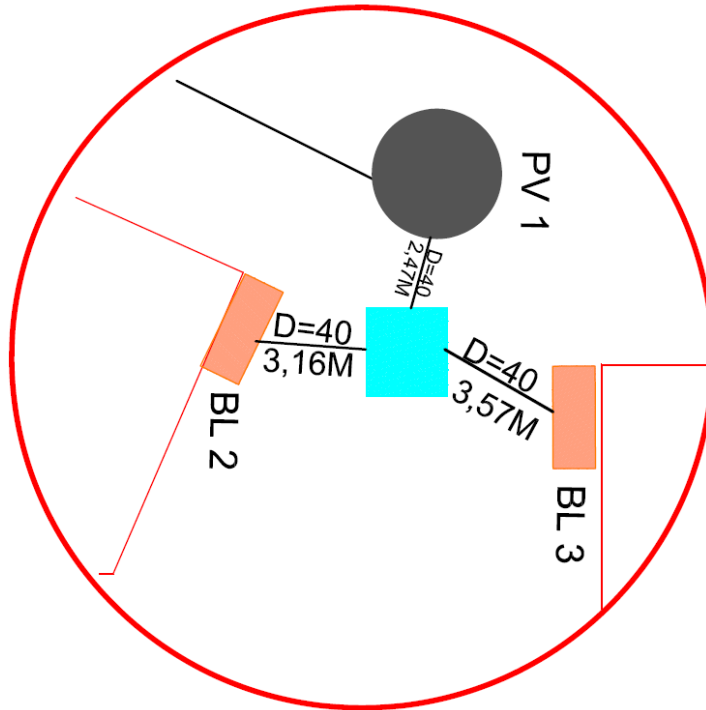

DETALHE 01.2

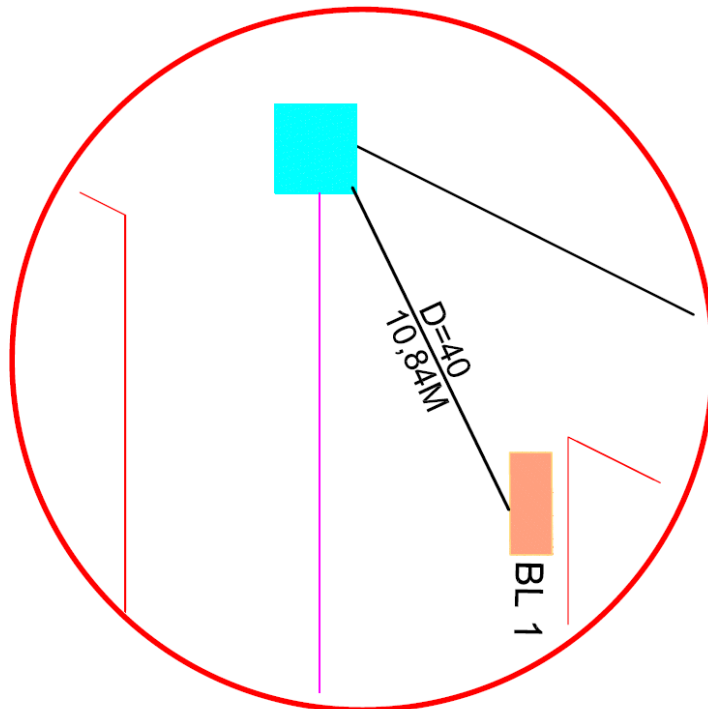



DETALHE 03.2

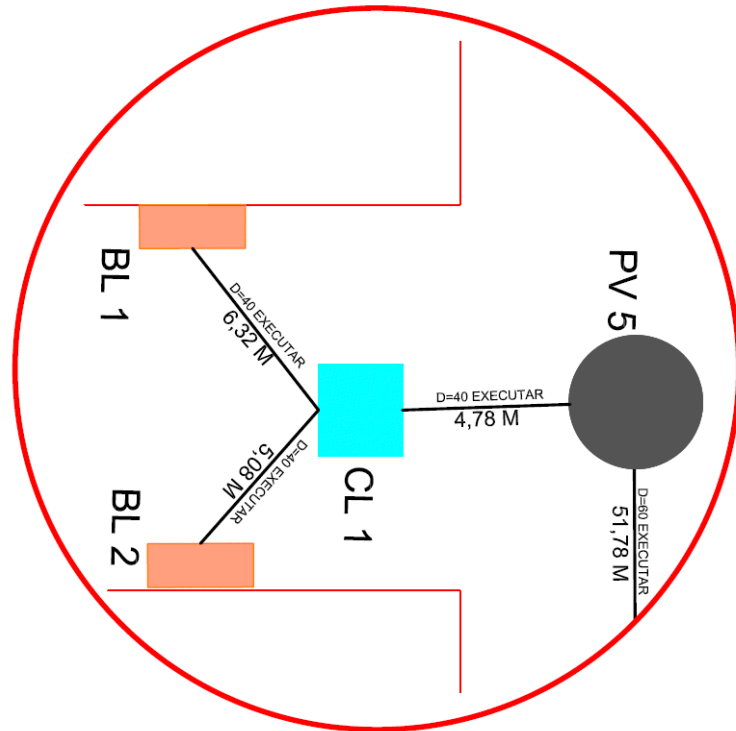

DETALHE 03.1

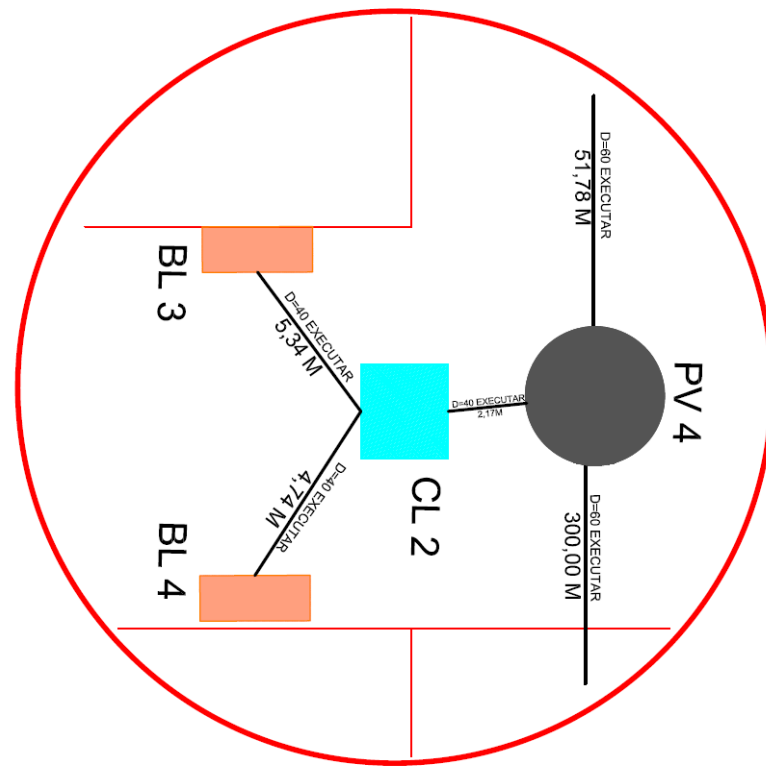



PREFEITURA MUNICIPAL DE RIBEIRÃO CLARO
ESTADO DO PARANÁ

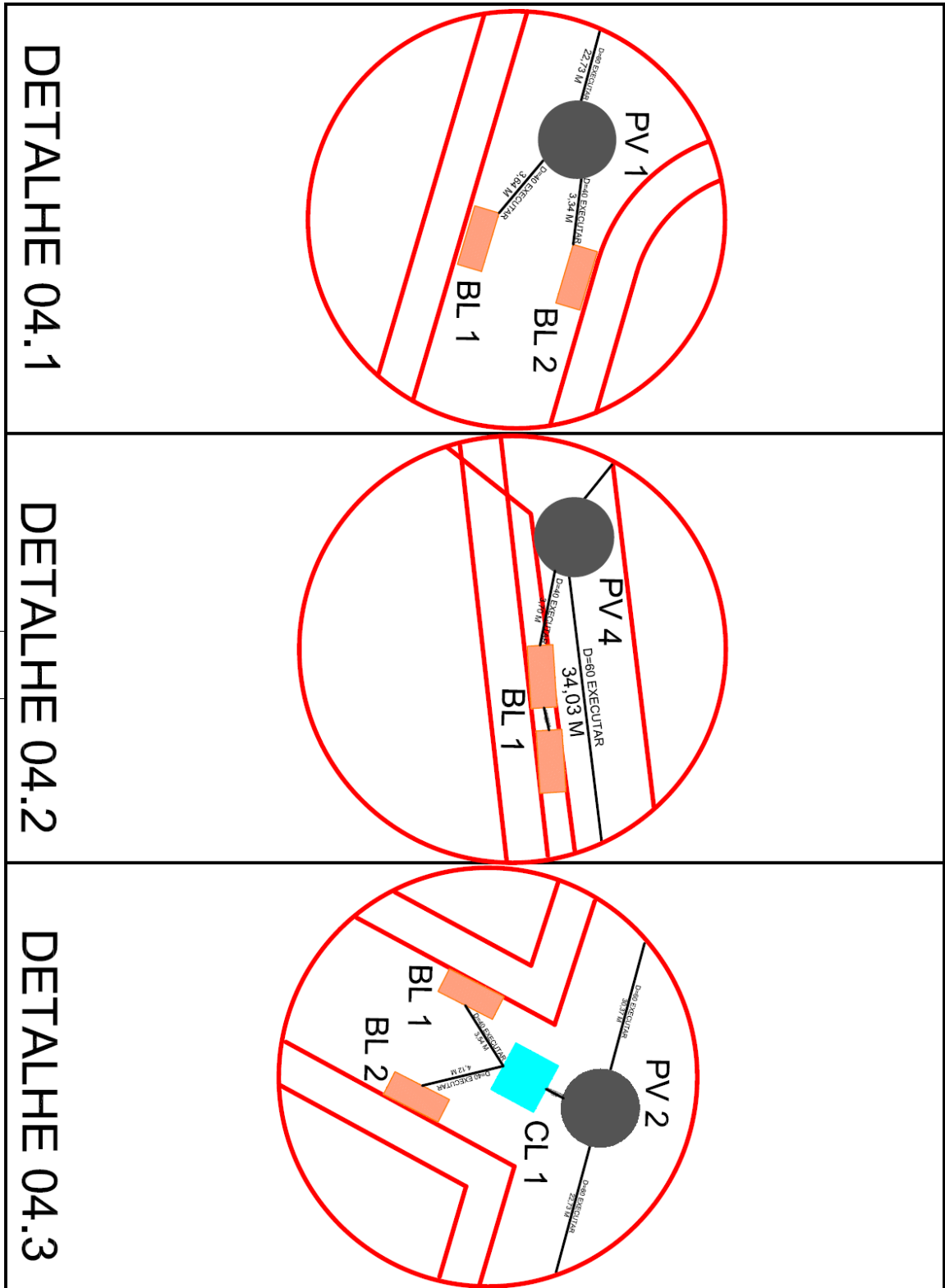



PREFEITURA MUNICIPAL DE RIBEIRÃO CLARO
ESTADO DO PARANÁ

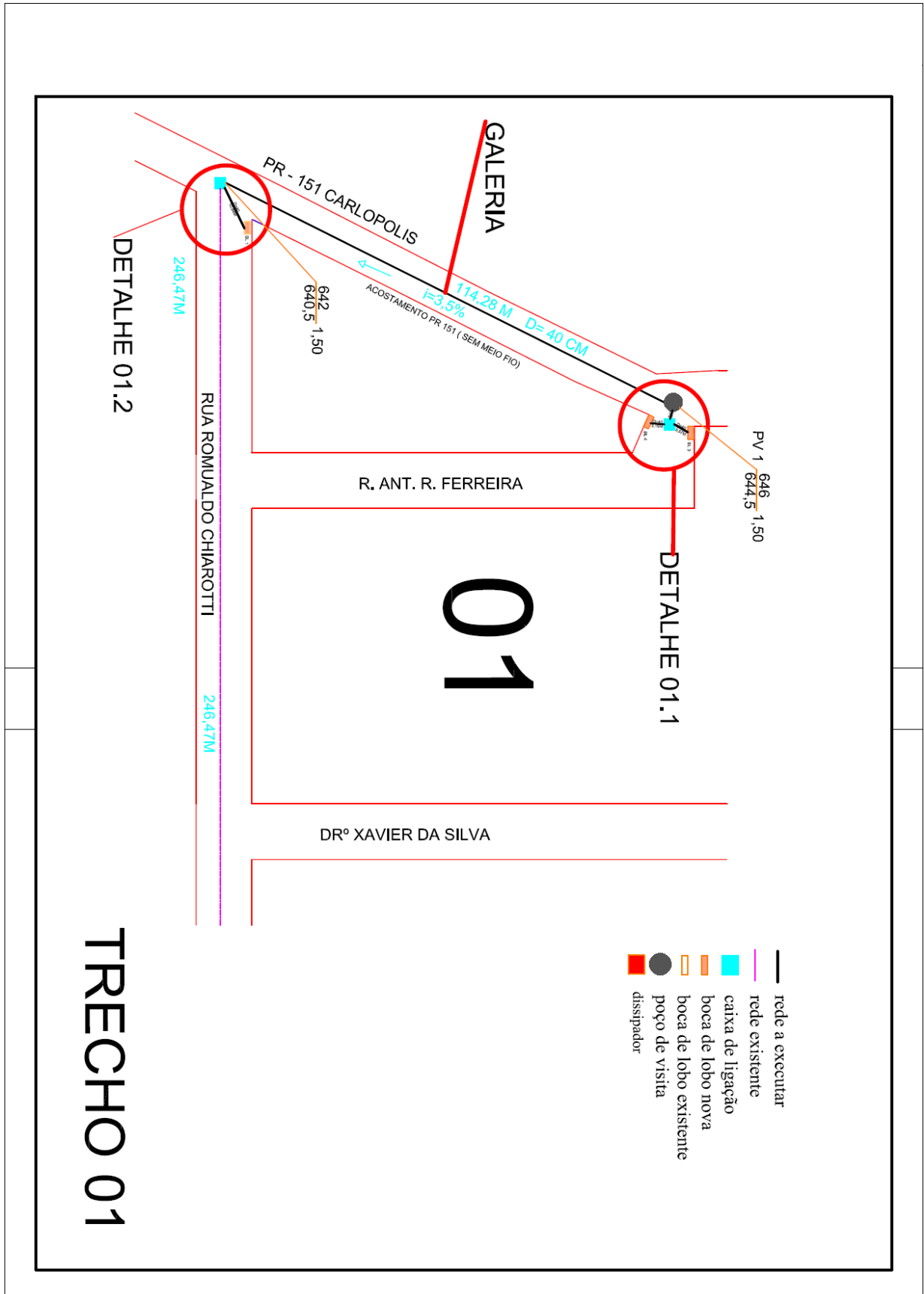

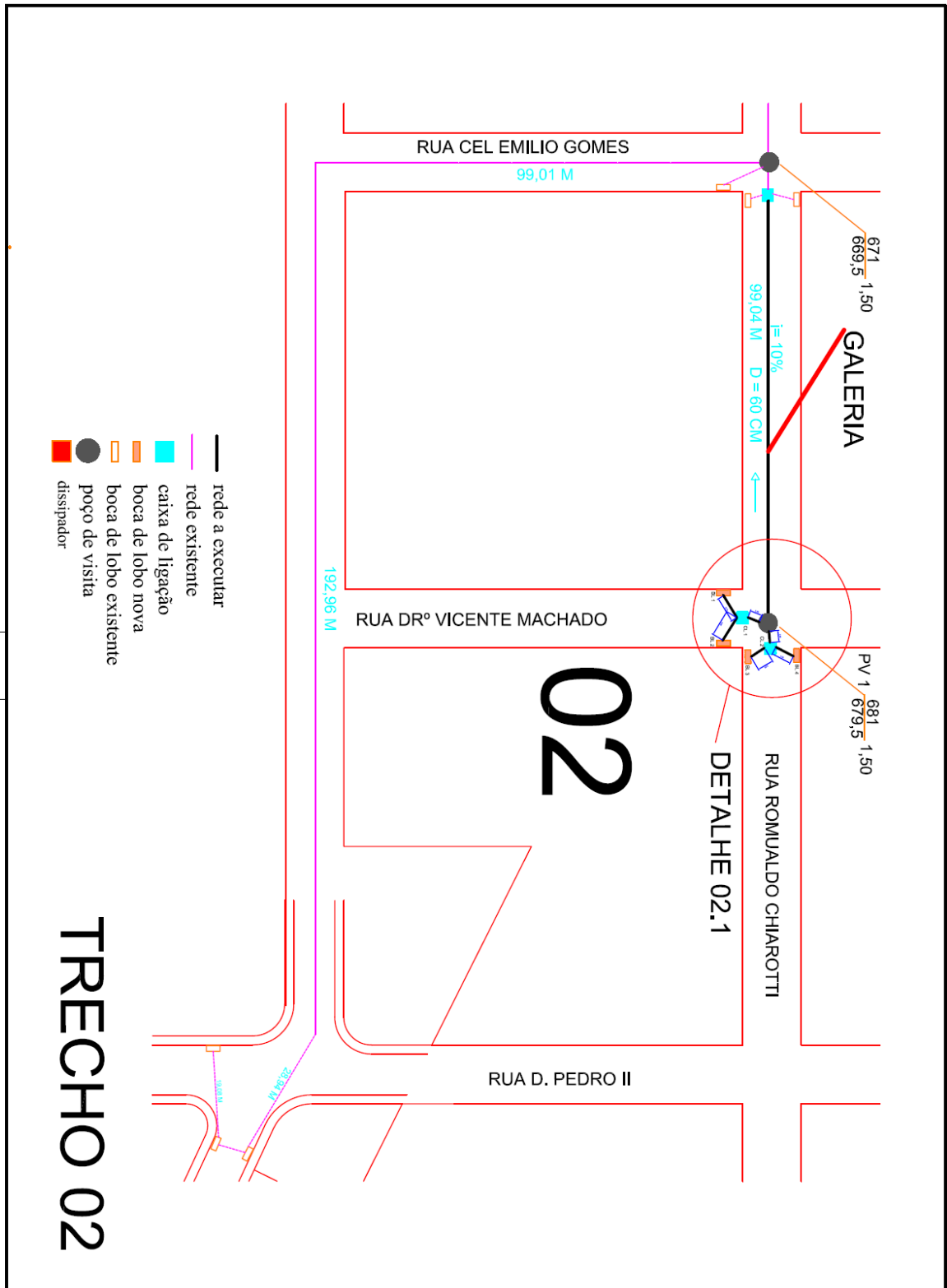

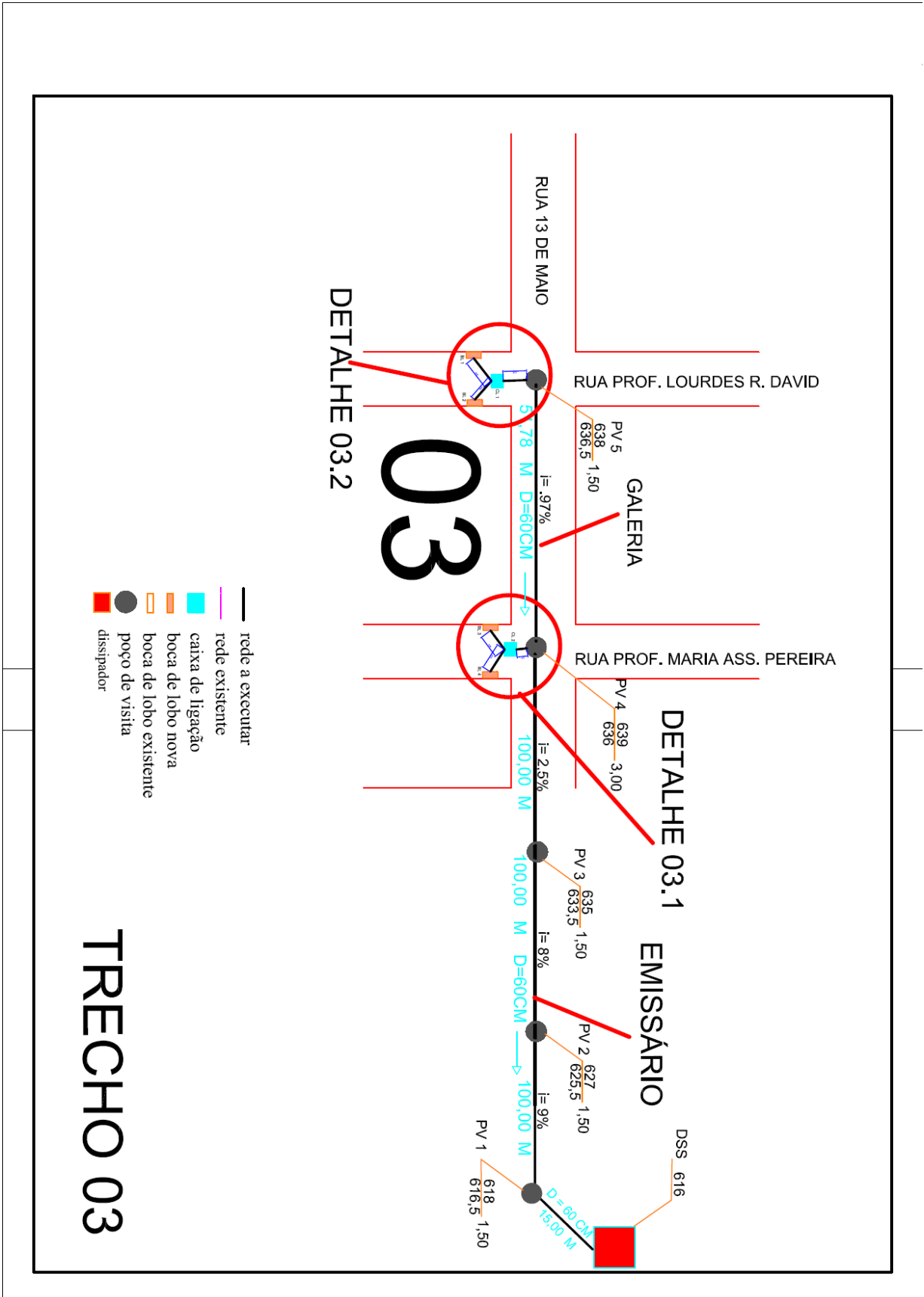

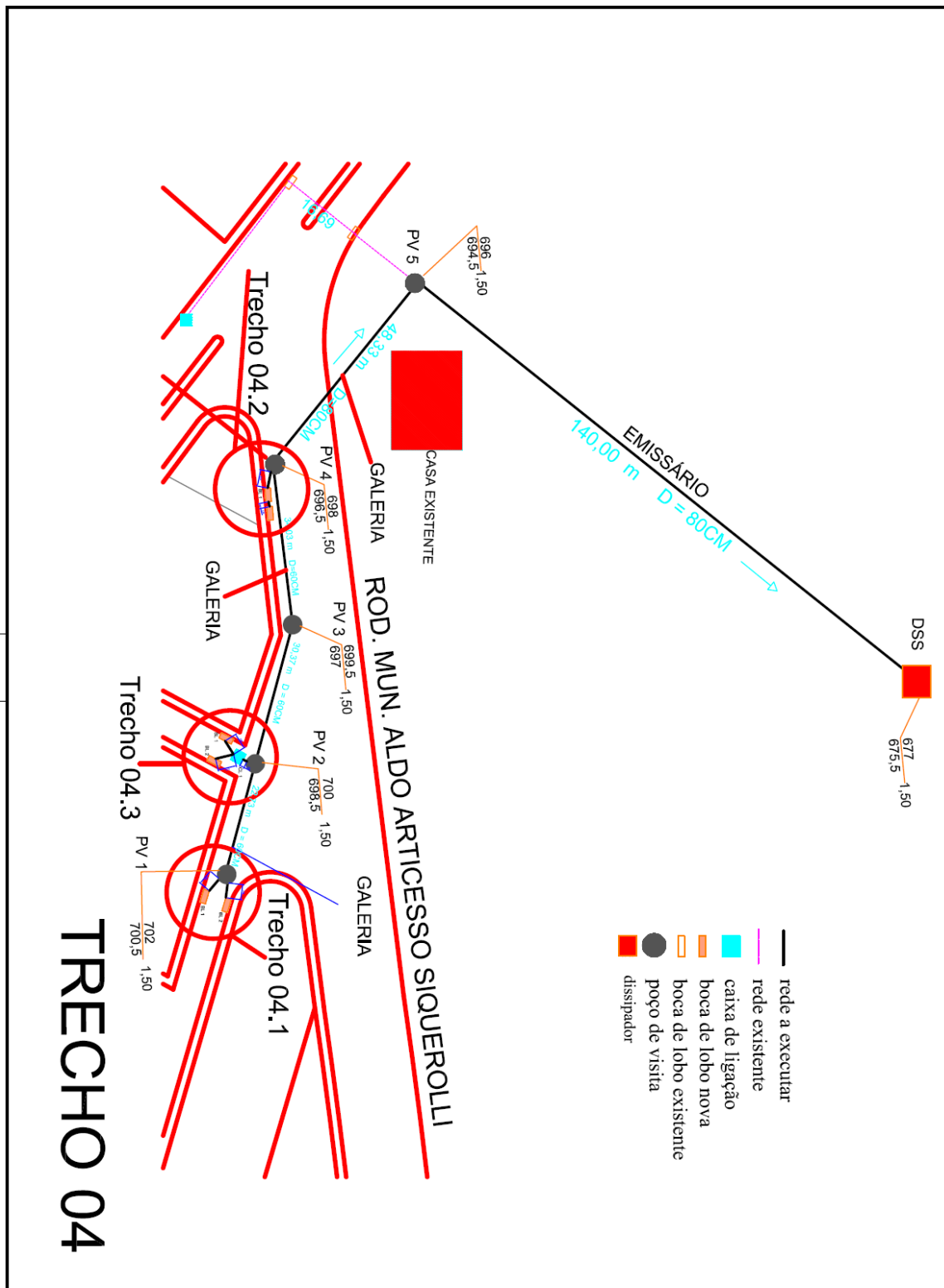



01

AREA A SER PAVIMENTADA
AREA 229,15 M2

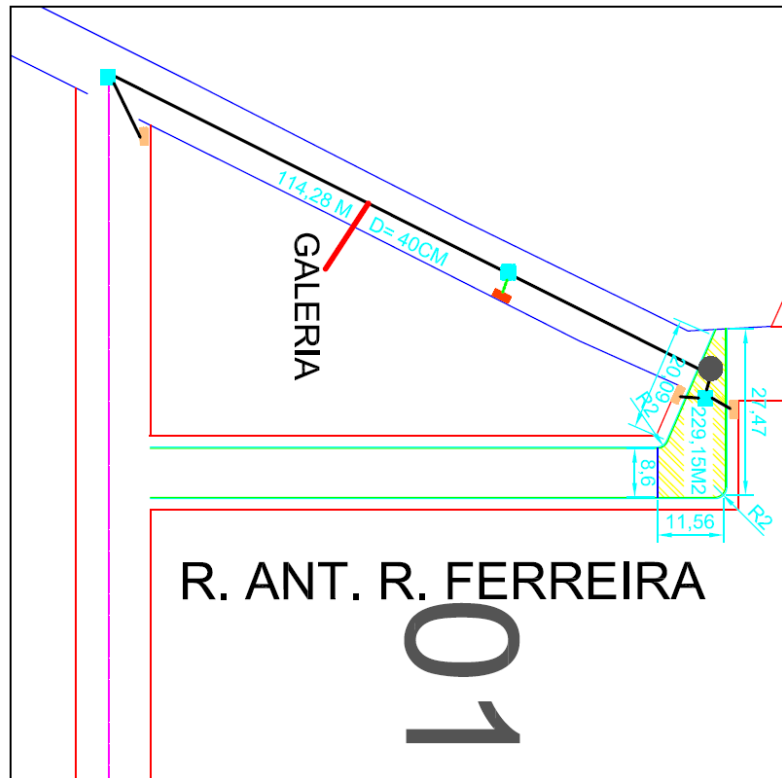

TRECHO 01



PREFEITURA MUNICIPAL DE RIBEIRÃO CLARO
ESTADO DO PARANÁ

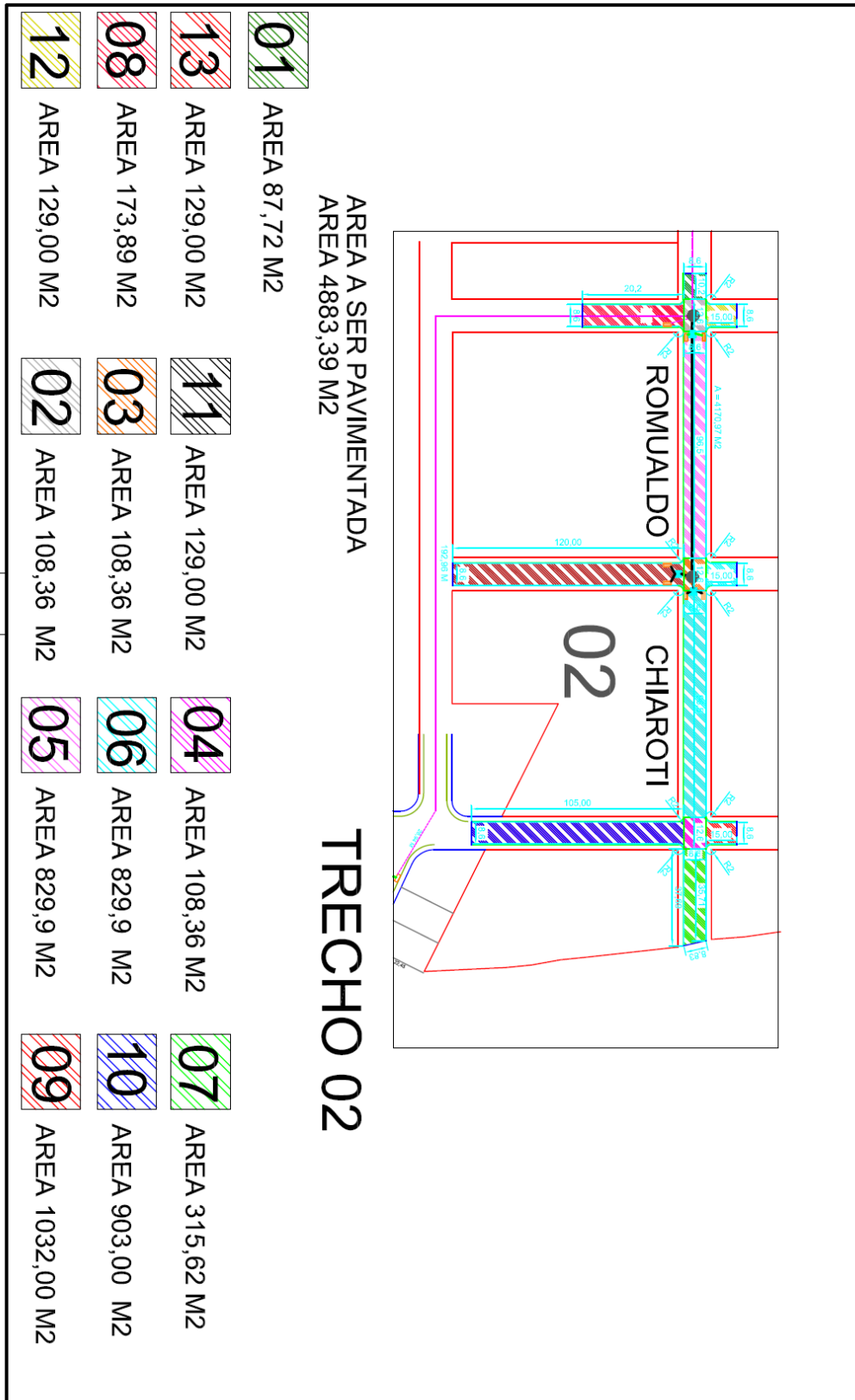

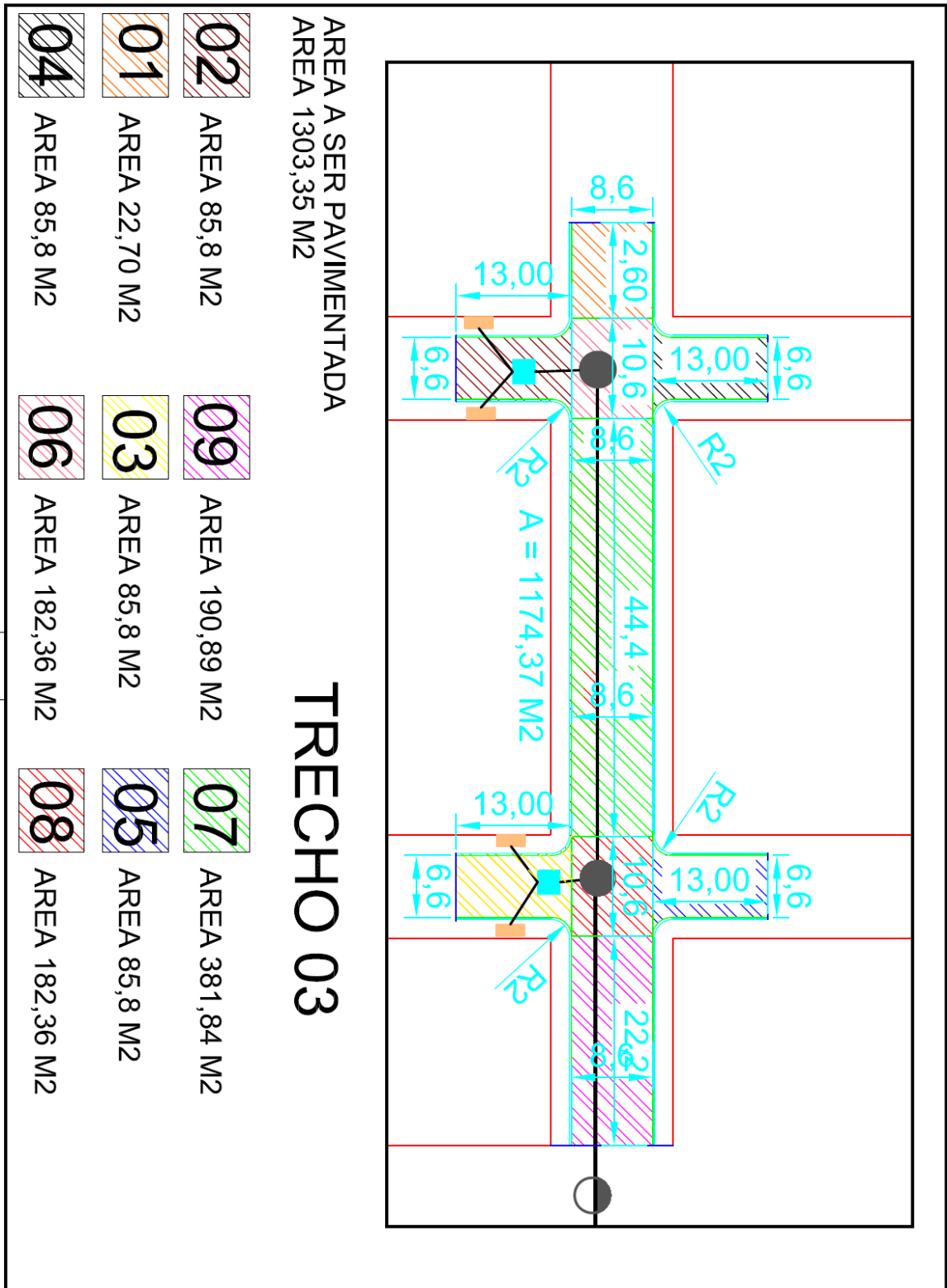

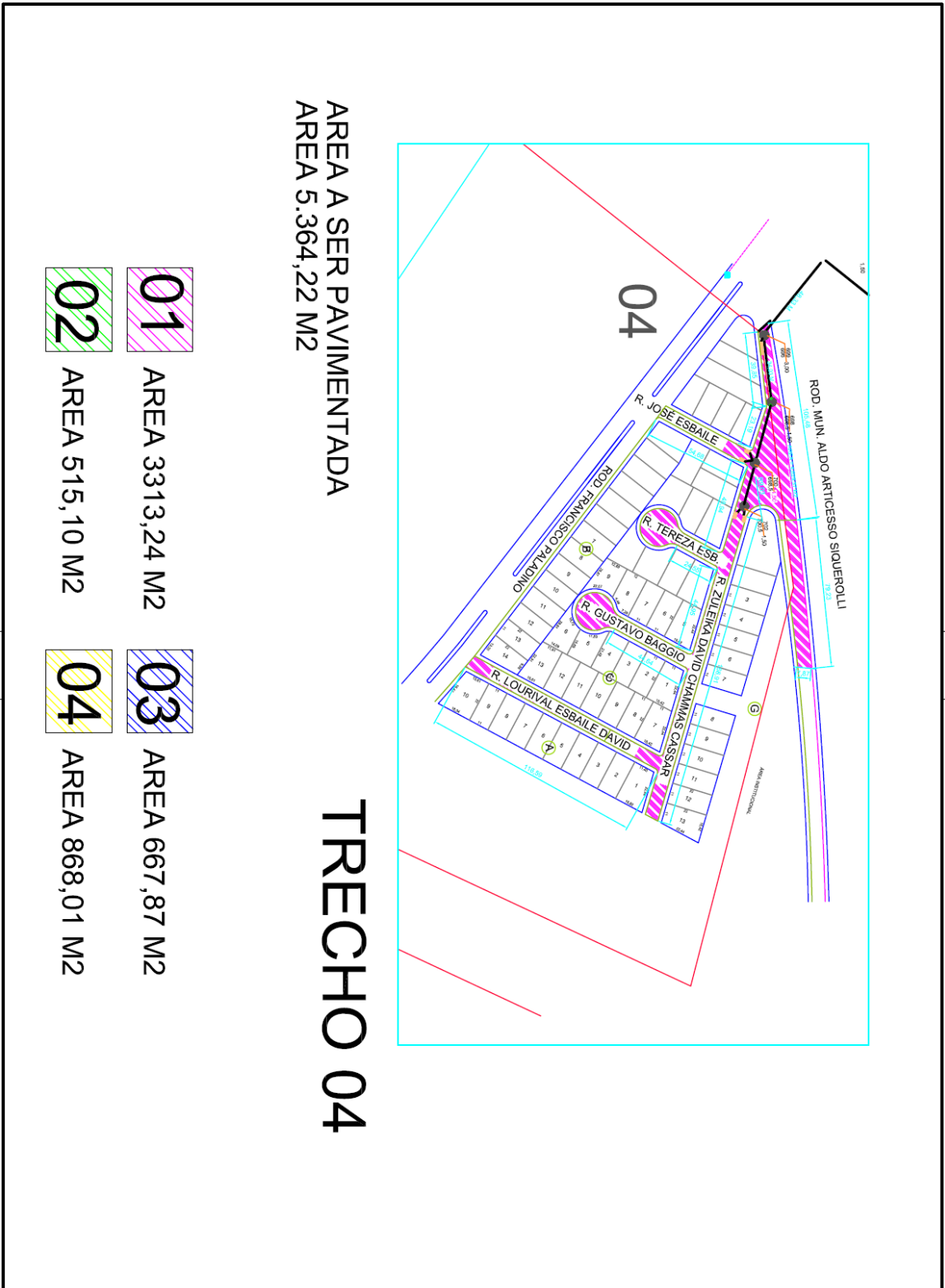



DETALHAMENTO TRECHO 01

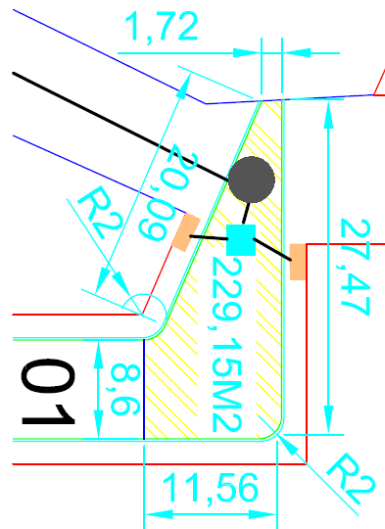

01

AREA A SER PAVIMENTADA
AREA 229,15 M2



DETALHAMENTO TRECHO 02

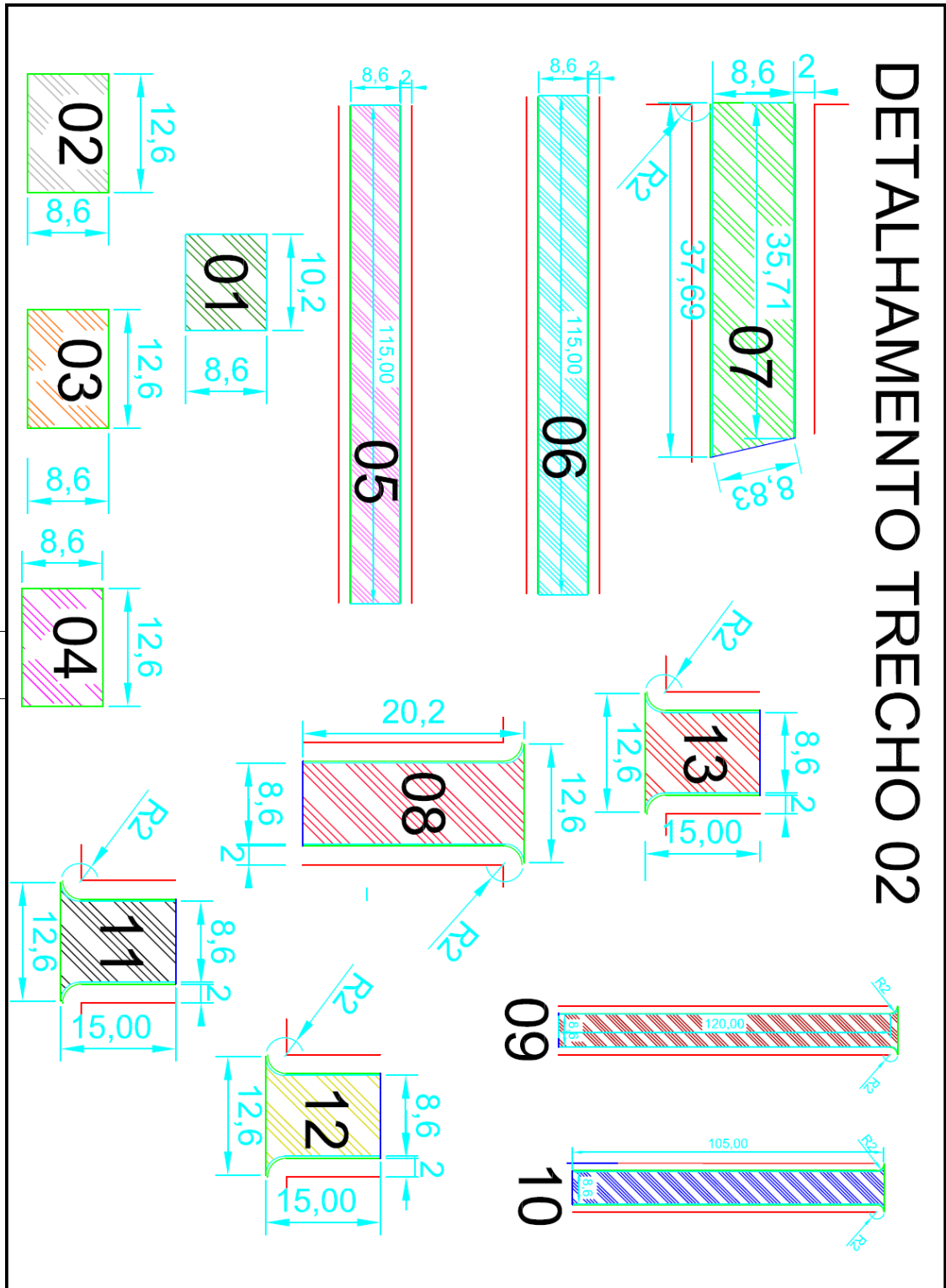



DETALHAMENTO TRECHO 03

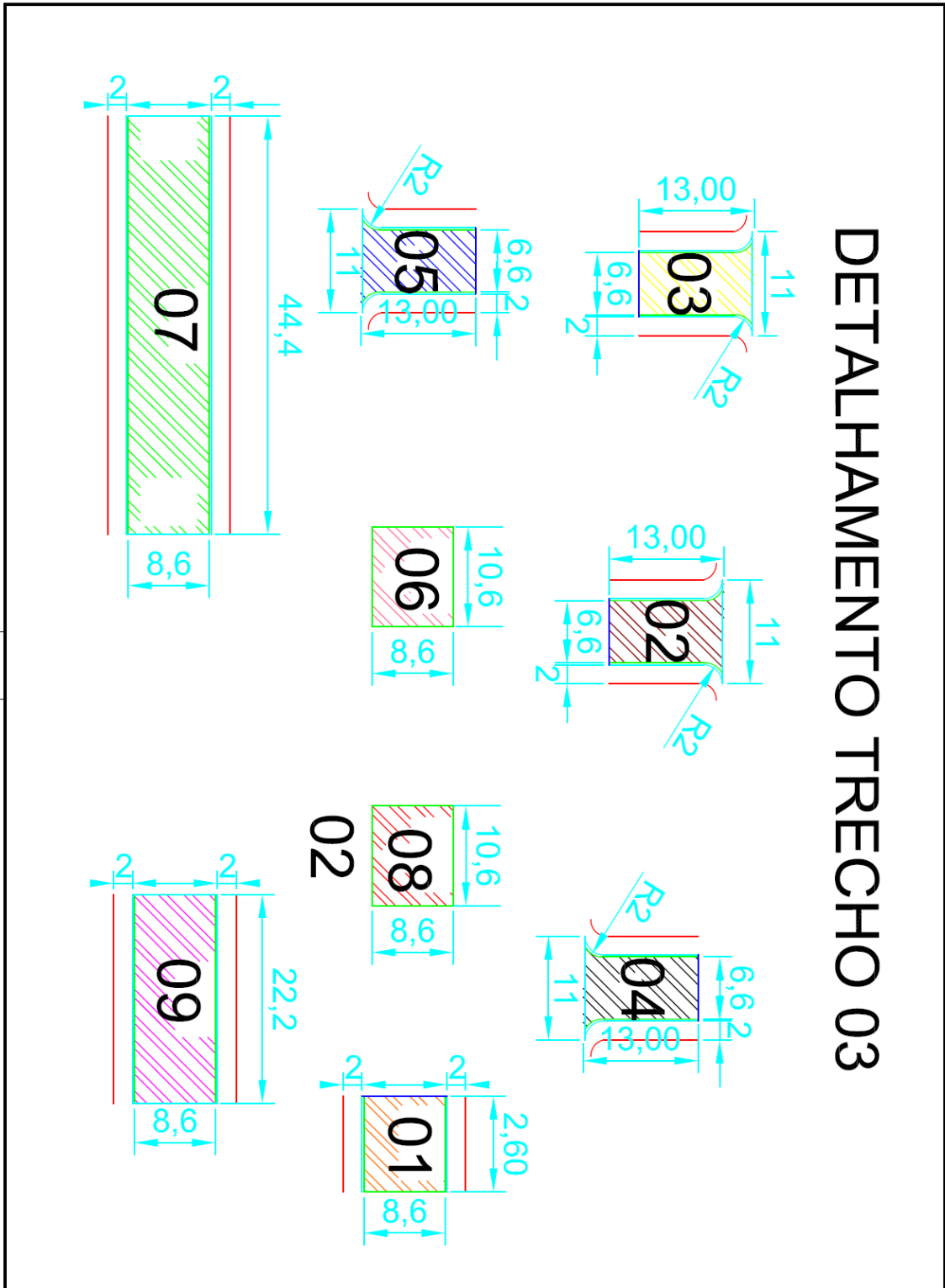

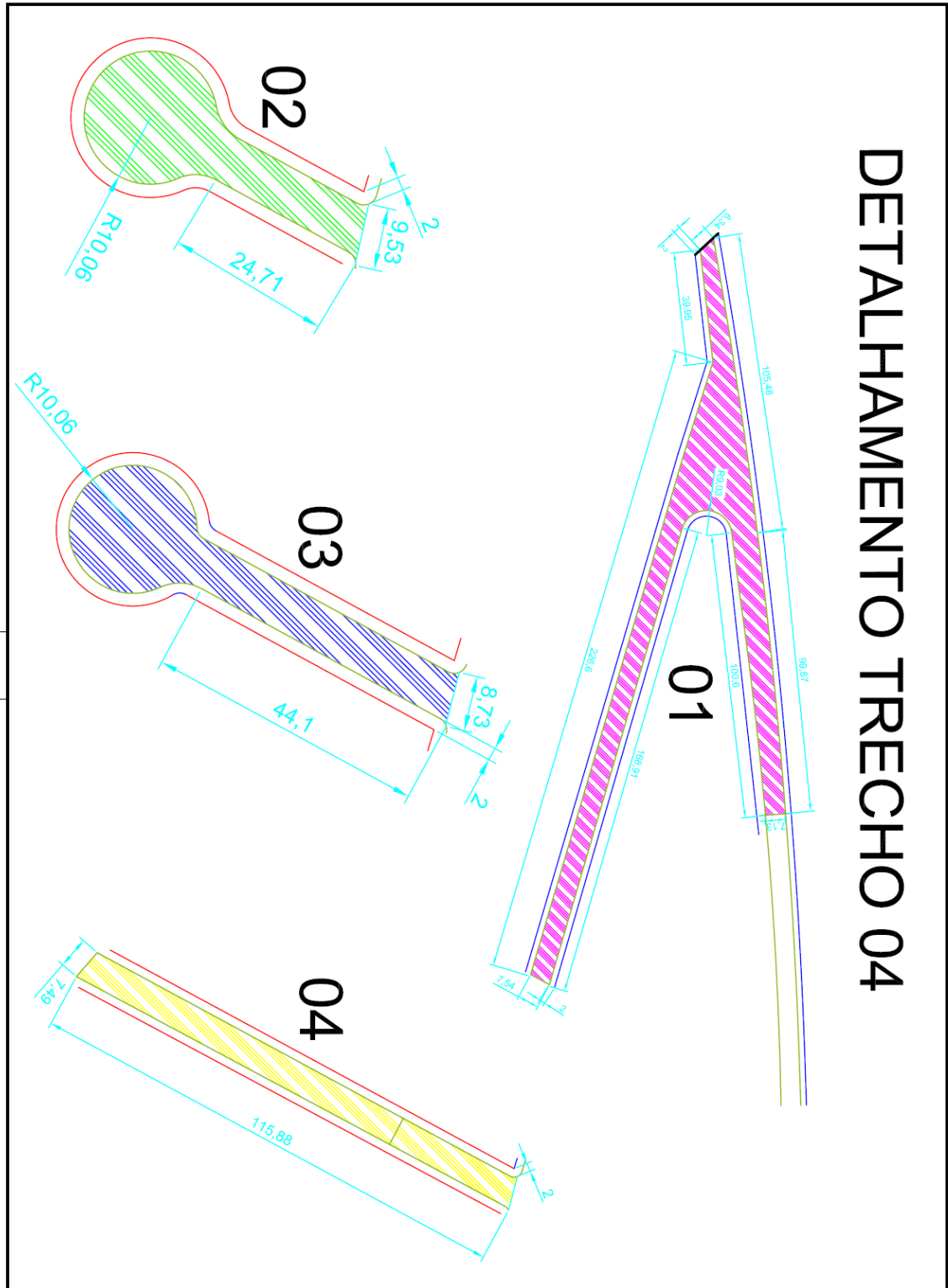



PREFEITURA MUNICIPAL DE RIBEIRÃO CLARO
ESTADO DO PARANÁ

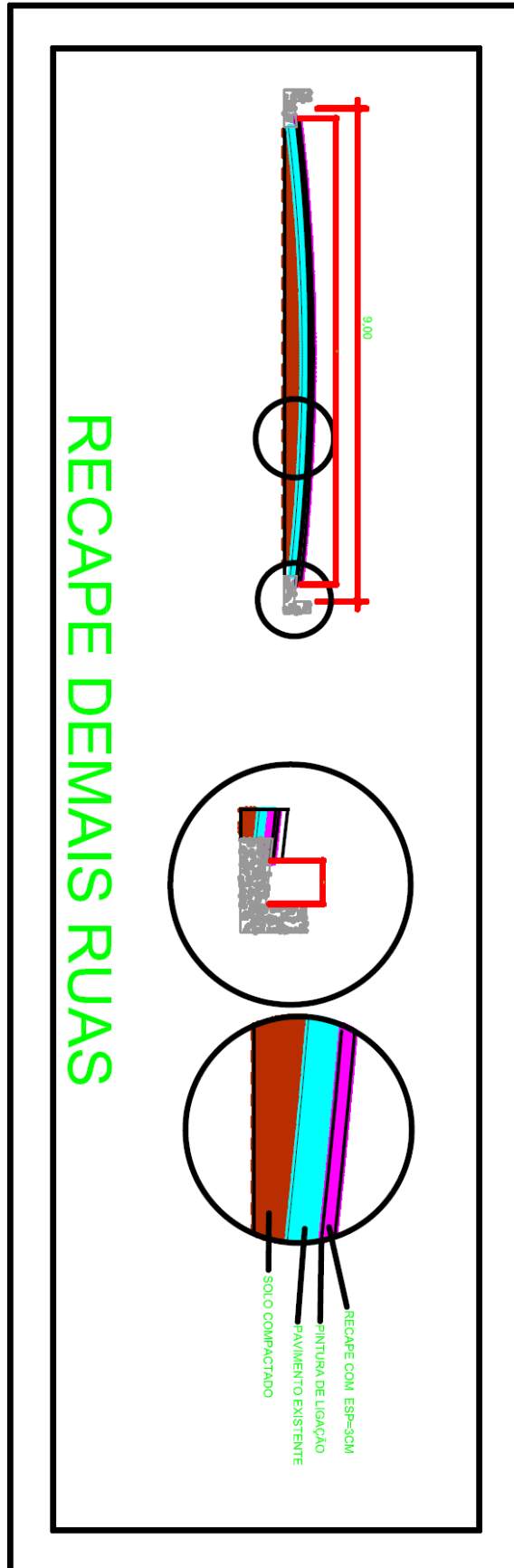



PREFEITURA MUNICIPAL DE RIBEIRÃO CLARO
ESTADO DO PARANÁ



RECAPE RESIDENCIAL CHAMMMAS

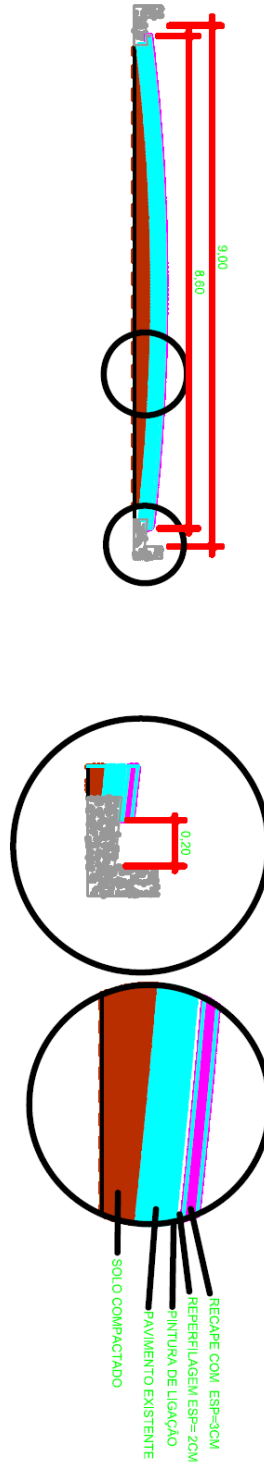



PREFEITURA MUNICIPAL DE RIBEIRÃO CLARO ESTADO DO PARANÁ



ANEXO II

Ref.: Edital de Tomada de Preços nº ____/____.

MUNICÍPIO:

OBRA:

I - ESPECIFICAÇÕES TÉCNICAS E MEMORIAIS

MEMORIAL DESCRITIVO

Memorial descritivo para a execução dos serviços de recapeamento asfáltico, em ruas do município que receberão drenagem conforme projeto. que deverá seguir as normas e especificações abaixo descritas e atender as Especificações Gerais para Obras Rodoviárias do DER.

1. OBRA

Recuperação de pavimentação asfáltica em PMF(concreto betuminoso usinado a frio, Denso),faixa "F" do DER;faixa "C" do DER.

2. SERVIÇOS A SEREM EXECUTADOS

2.1 PREPARO DA SUPERFÍCIE

A superfície que irá receber a camada de PMF deverá ser submetida a processo de varredura e/ou lavagem com caminhão pipa,destinado a eliminação do pó ou outras substancias prejudiciais.

2.2 REPAROS DO PAVIMENTO

No local onde foi retirado o pavimento, para a execução das galerias. Devera ser executado uma base compactada com brita, para em seguida, receber uma camada de PMF, esparramado com moto niveladora, e compactada com rolo liso.

2.3 PINTURA DE LIGAÇÃO

Execução:

Deverá ser empregada na execução da pintura de ligação a emulsão asfáltica catiônica de ruptura rápida tipo RR-1C (P-EB-472 da ABNT). A emulsão utilizada deverá ser diluída em água,sendo da diluição de 1 litro de emulsão para até o de um litro de água.

Após o preparo da superfície é aplicado o ligante asfáltico selecionado "RR-1C", em temperatura compatível com seu uso, na quantidade que revista toda a superfície e da maneira mais uniforme possível. O ligante não deverá ser distribuído quando a temperatura ambiente estiver abaixo de 10°C,.

A calibração do equipamento espargidor deverá assegurar a aplicação uniforme da taxa de ligante especificada. Toda e qualquer falha observada na aplicação do ligante deverá ser imediatamente corrigida

O material asfáltico utilizado deverá atender à especificação do material correspondente, adotado pelo DER/PR..



PREFEITURA MUNICIPAL DE RIBEIRÃO CLARO ESTADO DO PARANÁ



3. CAPA ASFÁLTICA EM PMF

Definição:

Concreto betuminoso usinado a frio é uma mistura executada em usina apropriada, composta de agregados minerais e cimento asfáltico de petróleo, espalhada e comprimida a frio.

Camada de nivelamento ou regularização:

Serviço executado com massa asfáltica de graduação fina, com função de corrigir as deformações ocorrentes na superfície de um revestimento antigo (capa asfáltica) e também promover a selagem de fissuras existentes.

Materiais:

Todos os materiais utilizados deverão satisfazer às especificações técnicas das Normas Técnicas Brasileiras.

Equipamento:

Todos os equipamentos serão inspecionados pela Fiscalização da Secretaria de Infra-Estrutura, devendo receber a sua aprovação para o recebimento da autorização do início dos serviços. Relação mínima dos equipamentos a serem utilizados na obra:

Quant	Equipamento
01	Motoniveladora
01	Pá carregadeira
01	Rolo liso tipo tandem
01	Rolo pneumático
01	Caminhão pipa
02	Caminhão basculante

Usinas para misturas asfálticas

A usina utilizada deverá apresentar condições de produzir misturas asfálticas uniformes, devendo ser totalmente revisada e aferida pela fiscalização em todos os seus aspectos antes do início da produção.

Transporte do Concreto Asfáltico (PMF)

Deverá ser efetuado através de caminhões basculantes com caçamba metálicas cobertas com lonas impermeáveis, de forma a proteger a massa asfáltica, quanto à ação de chuvas ocasionais, contaminação por poeira e especialmente perda de temperatura e queda de partícula durante o transporte.

O controle de pesagem será efetuado por balança a ser indicada pela Secretaria de Infra-Estrutura.



PREFEITURA MUNICIPAL DE RIBEIRÃO CLARO ESTADO DO PARANÁ



Distribuição do Concreto Asfáltico

A distribuição da massa asfáltica destinada à camada de “nivelamento ou regularização”, deverá ser executada pela ação de motoniveladora, capaz de espalhar e conformar a mistura, de maneira eficiente e econômica, às deformações de pavimento existente.

A borda cortante da lâmina deverá ser substituída sempre que apresentar desgaste ou irregularidade.

Irregularidades que ocorrerem na superfície da camada deverão ser corrigidas de imediato pela adição manual de massa asfáltica.

Na distribuição de massa asfáltica de graduação “fina”, em serviço de recuperação de piso asfáltico, deverá observar a temperatura ambiente se encontra acima de 10°C, e com tempo não chuvoso.

Os moradores situados nos trechos que receberão recapeamento deverão ser notificados com antecedência de 24 horas, uma vez que o trecho ficará interditado durante a execução dos serviços.

Compressão da massa asfáltica:

A compressão da mistura asfáltica deverá ter início imediatamente após sua distribuição sendo efetuada pela ação combinada de rolo pneumático e liso, ambos autopropelidos .

O rolo pneumático deverá ser dotado de dispositivos que permitam a mudança da pressão interna dos pneus.

Deve-se utilizar pneus uniformes, de modo a se evitar marcas indesejáveis na mistura comprimida (PMF).

Poderá ser admitido o uso de rolo liso vibratório, desde que a frequência e amplitude de vibração sejam ajustadas às necessidades do serviço.

Inicia-se a rolagem com rolo pneumático, e a compactação final será efetuada com rolo metálico tipo tandem de rodas lisas, e/ou rolo vibratório de rodas lisas, quando aceito pela fiscalização.

A compressão deverá ser executada em faixas longitudinais, iniciando-se pelo ponto mais baixo da seção transversal e progredindo no sentido do ponto mais alto. Cada passada do equipamento deverá cobrir, no mínimo, a metade da largura rolada na passada anterior.

Somente será liberado o tráfego após o completo resfriamento da camada de concreto asfáltico. A empresa responsável ficará encarregada desta liberação. Caso ocorra tráfego antes do previsto a empresa deverá refazer o serviço para manter a qualidade do mesmo.

Para a compressão das áreas inacessíveis aos equipamentos convencionais poderão ser utilizados soquetes mecânicos ou placas vibratórias

Controle da execução da massa asfáltica:

O controle da temperatura, durante a produção da massa, compreenderá leituras de temperaturas e estará sob a responsabilidade da empresa executora, envolvendo:

- a) agregados nos silos;
- b) cimento asfáltico, antes da entrada do misturador;
- c) massa asfáltica, nos caminhões carregados na usina;
- d) em cada caminhão que chega à pista;
- e) na massa asfáltica distribuída no momento do espalhamento, e no início da compressão.

Controle de espessura:

A espessura média da camada de massa asfáltica (PMF) utilizada no recapeamento dos pavimentos de vias urbanas deverá ser em média de 3,0cm, e será avaliada pela fiscalização durante a execução dos serviços em casa trecho.



PREFEITURA MUNICIPAL DE RIBEIRÃO CLARO ESTADO DO PARANÁ



Controle de acabamento da superfície:

As condições de acabamento da superfície serão aparecidas pela fiscalização.

Em particular, serão avaliadas as condições de desempenho da camada, a qualidade das juntas executadas e a inexistência das marcas decorrentes de má qualidade da distribuição e/ou de compressão inadequada.

Ribeirão Claro, 21 novembro de 2013.

Eng°. Civil João Carlos Baggio
CREA – PR 13.574-D



PREFEITURA MUNICIPAL DE RIBEIRÃO CLARO ESTADO DO PARANÁ



MEMORIAL DESCRITIVO DE DRENAGEM DE AGUAS PLUVIAIS.

OBRA: Rede de Escoamento e Drenagem de Águas Pluviais.

LOCAL: Quatro trechos nas ruas da cidade de Ribeirão Claro.

As redes de drenagem de águas pluviais, que será executado nos quatro trechos nas ruas da cidade de Ribeirão Claro. Será executado em conformidade com o projeto de rede de Escoamento e Drenagem de Águas Pluviais. Conforme planilhas de orçamento e demais elementos informativos em anexo, bem como de acordo com as normas e especificações em vigência previstas para serviços de drenagem urbana. Os serviços de locação dos poços de visitas, caixa de ligação, boca de lobo, dissipador de energia e implantação de rede coletora, e respectivos emissário, deverão ser executados de acordo com os projetos e levantamento topográfico realizado "in loco".

Os trabalhos de escavação, assentamento, rejuntamento, reaterro de tubulação, execução de poços de visitas, bocas de lobo, dissipador de energia e demais dispositivos serão executados com o seguintes equipamentos e mão de obra.

1 Retro escavadeira de porte médio.

1 Mestre de obra

2 Pedreiros

1 Armador

4 Serventes.

A escavação e assentamento de tubos, serão executados de jusante para montante de cada trecho, tendo em vista oferecer maior segurança e funcionalidade da obra.

Os serviços de rejuntamento, serão executados externa e internamento aos tubos, através de argamassa de areia, cimento e água, no traço de 1:3.

Os **poços de visitas** a construir serão executados conforme dimensões do projeto aprovado, com alvenaria de tijolos maciços, de primeira qualidade, de 1 vez, assentado com argamassa de cimento e areia, traço de 1:3, revestido internamente através de chapisco e reboco com argamassa de cimento e areia, e água no traço de 1:3. Sobre a alvenaria, devera ser assentado anéis de concreto, com diâmetro interno de 80 cm. As lajes inferior e superior dos poços de visita serão executados em concreto armado, traço de 1:2:4, espessura de 15 cm, sendo a inferior assentado sobre lastro de brita compactado, e a laje superior, será previsto a execução em concreto armado com abertura para a instalação do tampão de ferro fundido com diâmetro de 60 cm, padrão municipal.



PREFEITURA MUNICIPAL DE RIBEIRÃO CLARO ESTADO DO PARANÁ



As **Caixas de Ligação** a construir serão executadas nas dimensões especificadas, em alvenaria de tijolos maciços, de primeira qualidade, de 1 vez, assentados com argamassa de cimento, areia e água, no traço se 1:3, revestido internamente com chapisco e reboco com argamassa de cimento areia e água no traço de 1:3. As lajes inferior e superior das caixas de ligação serão executados em concreto armado, traço de 1:2:4, espessura de 15 cm, sendo a inferior assentada sobre lastro de brita compactada.

As **Bocas de lobo** serão executadas conforme dimensões internas mínimas de projeto, com alvenaria de tijolos maciços de 1ª qualidade, 1 vez, assentados com argamassa de cimento areia e água, no traço de 1:3. As lajes inferior tem a espessura de 10 cm, e será assentada sobre base de brita compactada. E a superior terá 7 cm, e será em concreto armado, traço de 1:2:4, e assentada em placas removíveis prevendo a manutenção futura, conforme detalhe de projeto.

O **Dissipador de Energia** será executado em concreto armado, traço de 1:2:4, Fck 15 MPa, conforme projeto, e apoiada sobre base de brita compactada.

No caso de apresentar-se no decorrer dos serviços de escavação, na cota de projeto, materiais de baixa resistência, este será automaticamente removido e repostado apropriado para o suporte da tubulação.

Esta previsto a execução de redes de captação em quatro trechos, sendo trecho 1 na margem da rodovia PR 151 que liga Ribeirão Claro a Carlópolis, Trecho 2 na rua Romualdo Chierote, em frente ao Forum Municipal, Trecho 3 na proximidade do Residencial Chammas, e trecho 4 no prolongamento da rua 13 de maio.

Após a execução das redes, esta previsto a reposição do pavimento nos trecho onde foi retirado a pavimentação, esta reposição será com feito com PMF Denso sobre base compactada de brita.

Após a reposição dos pavimentos deverá ser executado um recapeamento das vias, conforme área definida em projeto, com PMf denso, esparramado com moto niveladora, e compactado com rolo liso.

Ribeirão Claro 21 de novembro de 2013.

João Carlos Baggio

CREA-13574-D



PREFEITURA MUNICIPAL DE RIBEIRÃO CLARO
ESTADO DO PARANÁ



ANEXO III

Ref.: Edital de Tomada de Preços nº ____ / ____.

MUNICÍPIO:

OBRA:

I - RELAÇÃO DE SERVIÇOS E QUANTIDADES

PLANILHA DE SERVIÇOS - PAVIMENTAÇÃO

Município:	RIBEIRÃO CLARO	SAM	14			
Projeto :	DRENAGEM DE VIAS URBANAS & RECAPE PMF	LOTE nº	01			
CÓDIGO	DESCRIÇÃO DOS SERVIÇOS	UNID	QUANT (a)	PREÇO (R\$)		
				unitário (b)	parcial (c = a . b)	subtotal
311.01	SERVIÇOS PRELIMINARES					
311.01.01	PLACAS					
311.01.01.002	Placa de obra - (4,00 x 2,00m)	ud	1,00			
311.01.04	DEMOLIÇÕES					
311.01.04.002	Demolição Mecânica do Pavimento	m³	31,21			
311.03	DRENAGEM					
311.03.01	SERVIÇOS INICIAIS					
311.03.01.013	Escavação Mecânica de Bueiros - 1ª Cat.	m³	1.467,32			
311.03.01.021	Reaterro com Apiloamento	m³	961,75			
311.03.02	GALERIA DE ÁGUAS PLUVIAIS					
311.03.02.011	Corpo de BSTC ø 0,40 armado com Berço - CA1	m	209,22			
311.03.02.012	Corpo de BSTC ø 0,60 armado com Berço - CA1	m	552,17			
311.03.02.013	Corpo de BSTC ø 0,80 armado com Berço - CA1	m	188,33			
311.03.03	CAIXAS / POÇOS					
311.03.03.003	Caixa de Ligação/Queda 0,80	ud	6,00			
311.03.03.032	Boca de Lobo Simples	ud	15,00			
311.03.03.033	Boca de Lobo Dupla	ud	1,00			
311.03.03.053	Poço de Visita/Queda - 0,80	ud	12,00			
311.03.05	DISSIPADOR					
311.03.05.003	Dissipador de Energia 0,80	ud	2,00			
311.04	BASE / SUB-BASE					
311.04.01	SUB-LEITO					
311.04.01.005	Regularização e Compactação Subleito	m²	312,03			
311.04.03	BASE					
311.04.03.007	Base de Bica Corrida	m³	30,84			
311.06	REVESTIMENTO					
311.06.02	PINTURA					
311.06.02.001	Pintura de Ligação com Emulsão	m²	11.730,11			
311.06.02.006	Imprimação - CM-30	m²	312,03			
311.06.06	USINADO					
311.06.06.001	Pré Misturado a Frio (PMF) - TAPA-BURACO	m³	15,61			
311.06.06.003	Reperfilamento em PMF	m³	97,71			
311.06.06.001	Pré Misturado a Frio (PMF) - RECAPE	m³	351,90			
PREÇO GLOBAL						



**PREFEITURA MUNICIPAL DE RIBEIRÃO CLARO
ESTADO DO PARANÁ**



EDITAL DE LICITAÇÃO

TOMADA DE PREÇOS Nº 005/2014 (PMRC)

Ribeirão Claro-Pr, 30 de Junho de 2014.

Prezados Senhores:

Pelo presente, de acordo com a Lei Federal nº 8.666 de 21 de Junho de 1993 e com as alterações introduzidas pela Lei Federal nº 8.883 de 08 de Junho de 1994, Lei Federal nº 9.648 de 27 de Maio de 1998 e Lei Federal nº 9.854 de 27 de Outubro de 1999, temos a satisfação de convidar Vossa Senhoria, para participar com apresentação de proposta orçamentária, em Licitação na modalidade **TOMADA DE PREÇOS**, do tipo **MENOR PREÇO GLOBAL**, que fará realizar às **08:40 (oito e quarenta) horas de 21 (vinte e um) de Julho de 2014, devendo às 09:00 (nove) horas iniciar a sessão de abertura dos Envelopes nº 01**, no Salão Nobre da Prefeitura Municipal de Ribeirão Claro, Estado do Paraná, objetivando **recape em PMF, com 11.730,11 m2, contendo os serviços de: lavagem e limpeza da pista; tapa-buraco com solocimento e PMF; pintura de ligação com emulsão; reperfilamento com Pré-misturado a Frio - PMF, recape com Pré-misturado a Frio - PMF e demais serviços constantes no projeto, conforme descrição no Edital de Tomada de Preços nº 005/2014 (PMRC) e seus anexos.**

Fábio Oliveira de Lucca
Vice-Presidente da Comissão Permanente de Licitação

RECEBEMOS O PROCESSO COMPLETO DA PRESENTE TOMADA DE PREÇOS

EM ____ / ____ / ____

(carimbo de CNPJ e assinatura)